

# LEBENSWERTE ORTE SIND UNSER DING





**Wir machen Möbel  
für Orte und Städte,  
die sich in Zukunft  
so anhören:**







# ARBEITEN AN EINEM BESSEREN MORGEN

## Transformationen gestalten – Zukunftsbilder erfahrbar machen

Die Notwendigkeit der Transformation unserer Quartiere, Siedlungen und Städte lässt nicht locker. Bedarfe und Bedürfnisse der Stadtbevölkerung ändern sich und die Stadtplanung als langfristiges Instrument braucht neue Werkzeuge. Der notwendige Wandel ist dabei nicht immer unumstritten.

Dabei sind die Ziele doch klar: Mehr Lebensqualität für die Bewohnerinnen und Bewohner, höhere Attraktivität der Innenstädte von der auch der Einzelhandel profitiert, bessere Außenräume bei Campussen für das Wohlbefinden der Studierenden und Mitarbeitenden. Gleichwohl, der Weg und die Maßnahmen werden oft zu lange diskutiert. Zur Entwicklung von Zielbildern kommt es erst gar nicht, dabei schlummert genau in diesen ein enormes Aktivierungspotenzial für gemeinschaftliche Prozesse. Diese Zielbilder können getestet, verifiziert, angepasst und erweitert werden. Sie zeigen, wo die Reise hingehen kann, machen Lust auf die Entwicklung und lassen sich temporär und kurzfristig umsetzen.

Mit CITY DECKS® entwerfen und entwickeln wir Lösungen mit dem Ziel, Antworten auf lokale Problemstellungen zu liefern und diese schnell und flexibel angehen zu können. Damit ermöglichen wir das temporäre Ausprobieren, das Testen und Experimentieren, um neue und unerwartete Bilder, Nutzungen und Programme zu ermöglichen. So können wir bereits heute zeigen, wie unsere Innenstädte, Ortskerne und Quartiere morgen aussehen können.

Wir sind entschlossen, einer der Transformationstreiber genau dafür zu sein: Die Entwicklung unserer Nachbarschaften und Quartiere zu Orten des Austauschs, der Begegnung und des Miteinanders.

Dafür brennt unser Herz, und mit unseren CITY DECKS® arbeiten wir an einem besseren Morgen!

**Robin Woll**  
Gründer und  
Geschäftsführer

**Wulf Kramer**  
Gründer und  
Geschäftsführer



# INHALT

3

Arbeiten an einem besseren Morgen

6

Gekommen, um zu testen!



26

Unsere Möbel

26 AUFGETANKT – Die smarte Stadt-Oase

66 ABGEKÜHLT – Die kühlende Stadtmöblierung

36 HOCHGERANKT – Die grünen Schattenspendler

72 ABGESTELLT – Der modulare Radständer

40 AUSGEPARKT – Das modulare Parklet

78 AUFGEPUMPT – Die PopUp Radstelle

50 AUFGELEGT – Die modulare Stadt-Terrasse

82 MITGEMACHT – Die Info- und Mitmach-Säule

58 DRAUFGESETZT – Die flexible Stadtmöblierung

86 EINGETOPFT – Der Pflanzkasten für mehr



8

Über Uns

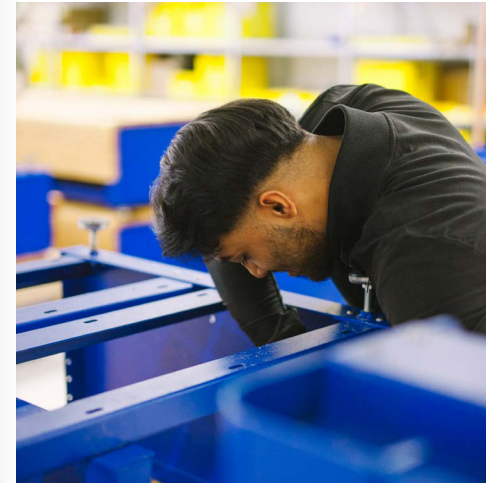

92

Eigenschaften  
Unsere Farbwelt  
Warum Mieten?

10

Wie wir entwerfen  
Wie wir produzieren  
GoBanyo  
Für den Wald und unsere Zukunft

98

Lebendige Ortsmitten – wir sind mit dabei!



102

Preise & Module

116

Impressum



# GEKOMMEN, UM ZU TESTEN!

**Im Handumdrehen eine Stadt oder einen Ortskern verwandeln? Meistens gar nicht mal so einfach! Aber was, wenn wir Ihnen sagen, es geht doch?**

Wer sich in den letzten Jahren in unseren Städten umgeschaut und umgehört hat, dem ist vielleicht aufgefallen, dass sich was tut. Neben der klassischen Baustelle verändert sich der öffentliche Raum in Deutschland meist test- und phasenweise: Mehr Raum für Fahrräder, Fußgängerinnen und Fußgänger, grüne und ansprechende Orte des Verweilens. Zentrale Elemente des Wandels sind dabei Konzepte wie Superblocks, Verkehrsversuche sowie das Aufstellen von Parklets und die Etablierung von Pop-up-Radwegen. Teilweise hat sich die ein oder andere, ursprünglich temporär angelegte, Maßnahme bereits verstetigt.

Solche Tests sind im Trend! Aber warum eigentlich?

Zum einen bilden sie einen spannenden und konkreten Gegensatz zu langfristigen Planungsprozessen, wie sie in Deutschland normalerweise üblich sind und schaffen so schnelle Veränderungen, die sonst gar nicht hätten stattfinden können.

Gleichzeitig können durch die Testphasen und den iterativen Planungsansatz Städte und Gemeinden direktes Feedback aus der realen Umgebung erhalten. So halten auch die Akteurinnen und Akteure des Reallabors für Nachhaltige Mobilitätskultur in Stuttgart fest: „Provisorien ermög-

lichen Nutzer\*innen durch ihre offene, unfertige und fragmentarische Gestalt anzuknüpfen, sich einzubringen und reale Raumerlebnisse zu erfahren.“<sup>1</sup>

Darüber hinaus ist es möglich, potenzielle Herausforderungen, Chancen, Bedarfe und Bedürfnisse sowie Potenziale frühzeitig zu identifizieren und Anpassungen vorzunehmen, bevor langfristige Investitionen getätigt werden. Darüber hinaus wird durch die niedrighschwelligigen Partizipationsformate die aktive Beteiligung der Bürgerinnen und Bürger ermöglicht, was zu einer breiteren Akzeptanz und Unterstützung der Planungsmaßnahmen führt. Der iterative Ansatz dieser Prozesse ermöglicht also eine flexible Anpassung an sich ändernde Bedürfnisse und Anforderungen, was letztlich zu nachhaltigeren und besseren Lösungen für die Gestaltung urbaner Räume führt.

Diese Ansätze der Planung beschränken sich keineswegs nur auf größere Städte. Auch kleineren Kommunen ist es möglich, wichtige Planungsschritte vorzunehmen, ohne dabei die finanziellen Ressourcen der Kommune übermäßig zu belasten und die Bürgerinnen und Bürger an den Planungsprozessen teilhaben zu lassen. Dadurch können sowohl die Kommunen selbst als auch ihre Einwohnerinnen und Einwohner Wege der kooperativen Stadtentwicklung etablieren.



Ein positives Beispiel für diese Form der Planung ist das aktuell laufende Projekt Lebendige Ortsmitten des Verkehrsministeriums Baden-Württemberg. Hier ist unsere flexible Stadtmöblerung Teil eines großen Mietparks, der den Kommunen kostenfrei durch das Verkehrsministerium zur Verfügung gestellt wird. So können diese mit nur wenigen Handgriffen ihre Ortskerne in lebendige, verkehrsberuhigte Zonen verwandeln und somit einladende Orte der Zusammenkunft schaffen. Auch im Projekt Stadt-Terrassen des Zukunftsnetzes NRW, bei dem durch den Einsatz von verschiedenen Modulen aus unseren vielfältigen Produktreihen Kommunen die Möglichkeit haben, eine Gesamtstrecke von 150 Metern Straßenraum neu zu gestalten und dabei alternative Konzepte zu ihrer Bespielung aufzuzeigen, stoßen wir positive Veränderungen mit an. Mit unseren Stadtmöbeln können wir Kommunen bei der Belebung ihrer Ortsmitten unterstützen.

Denn am Ende des Tages braucht es neben der Idee und engagierten Kommunen und weiterer Akteurinnen und Akteure auch die entsprechenden Strategien, Werkzeuge und Produkte. Und genau hier

setzen wir mit CITY DECKS® an! Mit unseren Lösungen bieten wir Möglichkeiten, öffentliche Räume einfach zu bespielen und umzuprogrammieren. Neue Nutzungsmöglichkeiten lassen sich damit einfach aufzeigen und zusätzliche Aufenthaltsqualitäten schaffen. Klassische Angebote wie Sitzmöglichkeiten und Begrünungen tragen zur Aufenthaltsqualität bei. Mit einfachen Mitteln machen wir so Plätze und Straßen zu Orten der Begegnung, des Austauschs und ja: des besseren Lebens!

CITY DECKS®, das sind also nicht nur unsere Produkte, sondern Lösungen, mit denen wir gezielt auf verschiedene Transformationsanforderungen eingehen. Dafür bieten wir mit unserem Mietmodell ein ideales Angebot, kurzfristige Testphasen durchzuführen und Räume für Neues entstehen zu lassen. So sind wir der Zukunftspartner für die Transformation Ihrer öffentlichen Räume.

Lassen Sie uns am besten gleich morgen damit anfangen und nachhaltige Räume für unsere Nachbarschaften bauen!

<sup>1</sup> Baum, Martina; Klawiter, Sebastian; Noller, Hanna (2020): Praktischer Städtebau & Provisorische Architektur – Transformation aktiv gestalten. Reallabor für nachhaltige Mobilitätskultur, Universität Stuttgart (Hrsg.): Reallabor Zines 2020; A. Stuttgart. S. 5.





**Cvijic Srebenko**  
Teamleitung



**Francisca Kriegel**  
Backoffice



**Reza Naseri**  
Montage



**Luca Ganzert**  
Produktdesign



**Rifat Hossain**  
Montage



**Wulf Kramer**  
Geschäftsleitung



**Andrea Potrafke**  
Geschäftsleitung



**Jan-Philip Bähr**  
Lagermanagement



**Timo Hecht**  
Betriebsleitung



**Robin Woll**  
Geschäftsleitung



**Leo Sauer**  
Montage



**Julia Heck**  
Prozesse



**Leon Bucher**  
Produktdesign



**Jordan Madlon**  
Montage



**Benjamin Foster**  
Montage

# ÜBER UNS



„Nachhaltige Entwicklung bedeutet für uns, den Bedürfnissen der Gegenwart bestmöglich gerecht zu werden – mit gleichzeitiger Rücksichtnahme auf die Lebensrealität zukünftiger Generationen.“

CITY DECKS® hat es sich zur Aufgabe gemacht, öffentliche Räume durch die Entwicklung von innovativen Produkten lebenswerter und nachhaltiger zu gestalten. Der Dreiklang aus unternehmerischem Handeln, gesellschaftlicher Verantwortung und Nachhaltigkeit bildet dabei die Grundlage aller Entscheidungen. Dabei orientieren wir uns an nichts geringerem als den Zielen für nachhaltige Entwicklung der Vereinten Nationen. Deren Anspruch ist es, weltweit ein menschenwürdiges Leben zu ermöglichen und gleichzeitig die natürlichen Lebensgrundlagen dauerhaft zu bewahren.

Nachhaltige Entwicklung bedeutet für uns, den Bedürfnissen der Gegenwart bestmöglich gerecht zu werden – mit gleichzeitiger Rücksichtnahme auf die Lebensrealität zukünftiger Generationen. Dabei ist es uns wichtig, alle drei Dimensionen der Nachhaltigkeit – wirtschaftliche Effizienz, soziale Gerechtigkeit und ökologische Tragbarkeit – in gleichem Maße zu betrachten und in unsere Produktkonzeptionen einfließen zu lassen.

Unser Anspruch ist es, uns ständig weiterzuentwickeln und zu verbessern: sei es im Rahmen unserer Produkte, unserer Servicequalität oder in diesem Fall mit unserem Beitrag zur Nachhaltigkeit.

Aus diesem Grund sind wir seit Juni 2023 Mitglied des UN Global Compact. Der UNGC ist eine globale Initiative der Vereinten Nationen. Sie unterstützt Unternehmen dabei, sich freiwillig zu verantwortungsvollen Geschäftspraktiken in den Bereichen Menschenrechte, Arbeitsnormen, Umweltschutz und Korruption zu bekennen. Mit unserem Beitritt wollen wir mit vielen anderen Unternehmen und Organisationen in mehr als 170 Ländern zeigen, dass wir diese Vision einer inklusiveren und nachhaltigen Wirtschaft verwirklichen wollen.

Nicht nur die Unternehmensführung, auch die Entwicklung unserer Produkte, unserer Produktion und unserer Partnerschaften richten wir kontinuierlich an diesen Werten aus und suchen nach neuen Möglichkeiten, unseren ökologischen Fußabdruck immer weiter zu verringern. Beginnend beim Design, über die Auswahl heimischer Rohstoffe bis hin zu einer regionalen Produktion und Montage.

Wir möchten mit CITY DECKS® eine Möglichkeit aufzeigen, urbane Räume schnell, einfach und flexibel umzugestalten. Dafür entwickeln wir fortlaufend neue Ideen und Produkte. Kontextbezogenes Wissen, ein innovativer Ansatz und jede Menge Kreativität bilden dabei die Grundlage für die Evolution unserer Stadtmöbel.



# WIE WIR ENTWERFEN

Uns treibt die Lust an, neue Lösungen für die aktuellen Herausforderungen unserer Städte und Quartiere zu kreieren. Ideen, die es erlauben, Orte mit wenigen Handgriffen und überschaubarem Aufwand völlig neu zu definieren und nutzbar zu machen. Unsere Produktpalette konzentriert sich auf den urbanen Wandel und bietet unzählige Einsatz- und Kombinationsmöglichkeiten.

## 1. MODULAR

Unsere Serien bestehen überwiegend aus einzelnen Modulen, die individuell kombiniert und immer wieder umpositioniert werden können. Mit ihnen kann bedarfsgerecht auf die unterschiedlichsten Anforderungen des Stadtraumes reagiert werden – ohne gestalterische Abstriche in Kauf nehmen zu müssen.

## 2. BEWEGLICH

Unsere Möbel stehen fest und sicher – ohne zusätzliche Bodenverankerung. Durch die Schaffung von Verbänden oder durch hohe Eigengewichte ist keine Fixierung im Boden notwendig. Gleichzeitig können die Möbel mit Hilfe eines Hubwagens problemlos bewegt und neu positioniert werden.

## 3. ROBUST

Eine stabile Metallkonstruktion bildet in der Regel das Fundament unserer Module. Auch die Holzbeplankung ist so konstruiert, dass sie all den Anforderungen des öffentlichen Außenraumes standhält.

## 4. EINLADEND

Weil wir den öffentlichen Raum als urbanes Wohnzimmer betrachten, legen wir besonders viel Wert auf einladende Sitzoberflächen aus warmem Lärchenholz. Denn eine gute Lösung ist erst dann gut, wenn sie viel und gern genutzt wird.

## 5. UMWELTBEWUSST

Die Holzbeplankungen aller Sitzflächen bestehen aus heimischen Hölzern. Schraubenlose Verbindungen erleichtern theoretisch anfallende Reparaturen.

## 6. AUFFALLEND

Es geht nicht um die nahtlose ästhetische Einfügung vor historischen Fassaden. Es geht um grundlegende Veränderungen in unseren Städten. Für uns darf es auch gerne mal etwas knalliger sein!







# WIE WIR PRODUZIEREN

**DESIGNED IN MANNHEIM,  
MADE IN BADEN-WÜRTTEMBERG**

„Je näher, desto besser“ lautet unser Credo. Deswegen kommen unsere Hauptzulieferer nicht nur aus Deutschland, sondern sogar aus dem Umland. Diese Nähe garantiert ein nahtloses und ressourcenschonendes Zusammenarbeiten.

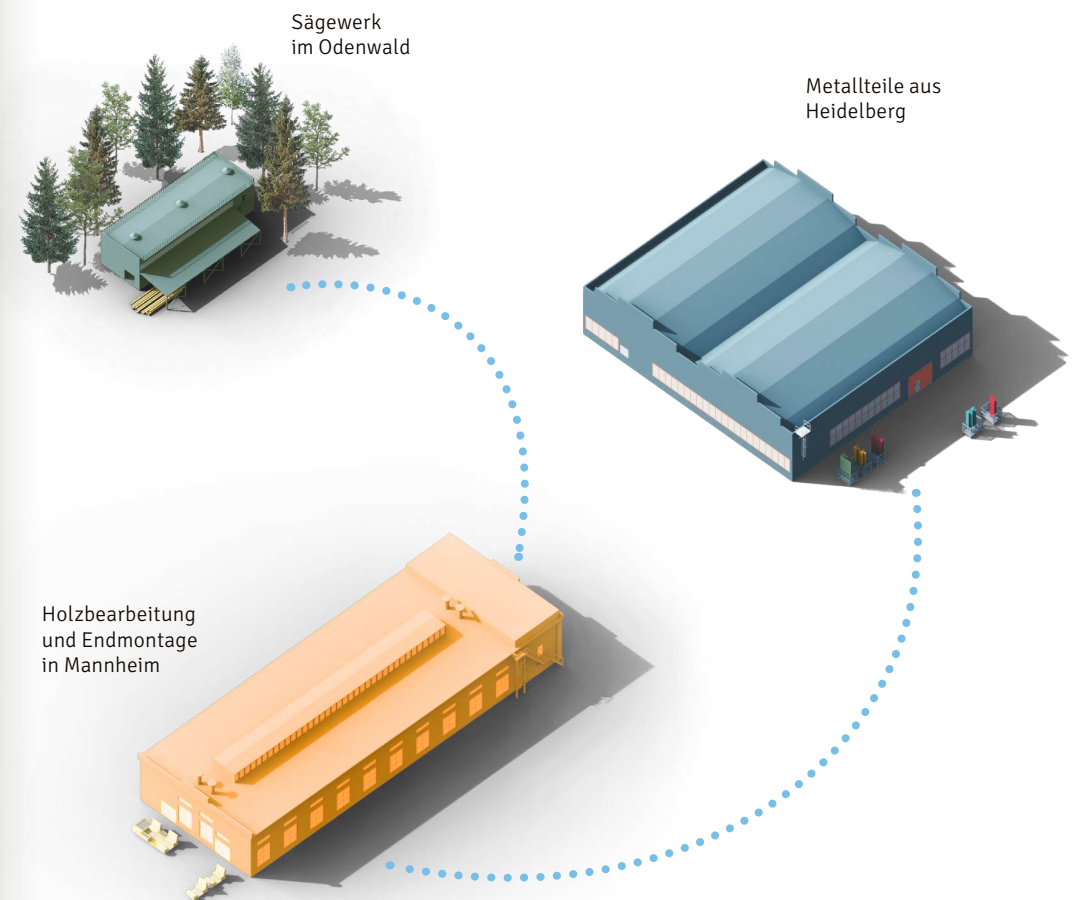





# ZERTIFIZIERTES HOLZ AUS REGIONALER FORSTWIRTSCHAFT

**Holz ist für uns die wichtigste Komponente – sie ist die unmittelbare Verbindung zwischen Mensch und Möbel. Für unsere Holzbeplankungen greifen wir daher auf unsere heimischen Wälder zurück – vorzugsweise Lärche aus Hessen und Bayern. Zudem sind alle unsere Holzprodukte 100 % FSC®-zertifiziert.**



Das Zeichen für verantwortungsvolle  
Waldwirtschaft  
FSC® C106855

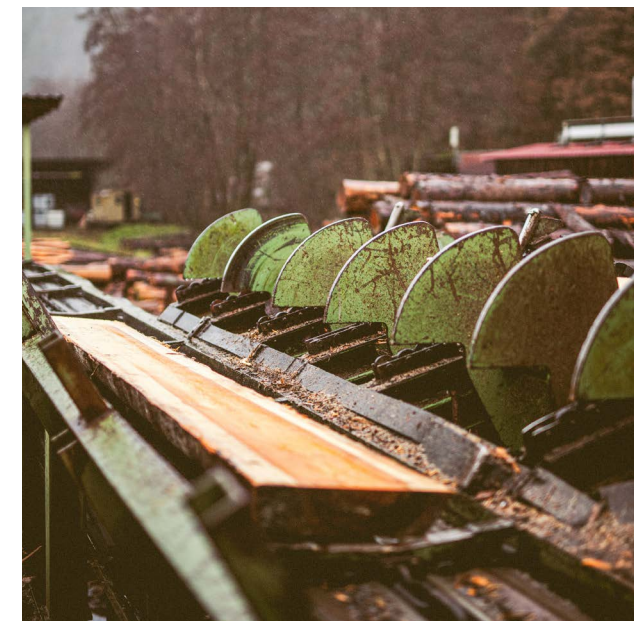



# QUALITÄTSARBEIT AUS HEIDELBERG

**Mit Autz+Herrmann in Heidelberg haben wir nicht nur einen leistungsfähigen und innovativen Mittelstandsbetrieb in unmittelbarer Nähe gefunden, sondern auch einen Partner, der unsere Philosophie teilt und unsere Vision lebenswerter Städte mitträgt.**







## ENDMONTAGE IN MANNHEIM

**In Mannheim nehmen die CITY DECKS® schließlich Form an. Hier werden die Unterkonstruktionen fachmännisch verschraubt und schließlich das Holz mit der Stahlblechkonstruktion verheiratet. Nach der Qualitätskontrolle machen sich die neuen Möbel auf den Weg zum Einsatzort.**





# GOBANYO

**Dieses Jahr unterstützen wir mit einem Großteil unseres Spendenbudgets das Projekt GoBanyo. Mit dem ersten Duschbus Deutschlands ermöglicht die Organisation Menschen ohne Obdach freien Zugang zu sauberen sanitären Anlagen an verschiedenen Orten in Hamburg.**



Mehr Informationen unter:  
[www.gobanyo.org](http://www.gobanyo.org)







# FÜR DEN WALD UND UNSERE ZUKUNFT

**Unsere Wälder sind einer der kostbarsten Schätze, die wir haben: Als Lebensräume für zahlreiche Tiere, Naherholungsgebiete für uns Menschen sowie zur CO<sub>2</sub>-Absorption im Kampf gegen den Klimawandel.**

Im letzten Jahr haben wir uns mit der Schutzgemeinschaft Deutscher Wald (SDW) in unserer Heimatstadt Mannheim zusammengetan. Seit 1956 schützt die Organisation die Wälder im Verdichtungsraum Mannheim. Diese sind besonders wichtig für Naherholung, Klima- und Grundwasserschutz sowie seltene Arten und Biotope. Die Menschen darüber zu informieren und für den Schutz der Wälder zu werben, ist die wichtigste Aufgabe des SDW Kreisverbands Mannheim e. V. Er unterstützt deshalb das Waldhaus Mannheim, eine waldpädagogische Schwerpunkteinrichtung des Landes Baden-Württemberg. Dieses ist darauf ausgerichtet, Schulklassen und pädagogischen Fachkräften den Wald mit seiner großen Bedeutung als Ökosystem, als Erleb-

nisraum, aber auch als nachhaltig nutzbare Rohstoffquelle nahezubringen. Der Kreisverband Mannheim ergänzt dies durch Veranstaltungen für Kindergärten, Familien und Senioren. Themen dieser Aktionen sind u. a. der Bau von Insektenhotels, Nachtwanderung mit Stockbrot am Lagerfeuer, das Schnitzen von Holzgegenständen oder der Weg vom Fällen eines Baums bis zur Herstellung eines Vesperbretts. An den Veranstaltungen beim Waldhaus, die von zertifizierten Fachkräften angeleitet werden, nehmen jedes Jahr etwa 5.600 Kinder und Jugendliche sowie Erwachsene teil.

Mehr Informationen unter:  
[www.sdw-mannheim.de](http://www.sdw-mannheim.de)







# AUFGETANKT

**Entdecken Sie die Zukunft urbaner Gestaltung mit der Serie AUFGETANKT. Dieses einzigartige Konzept vereint stilvolle Sitzmöglichkeiten mit integrierten Pflanzbehältern, die nicht nur eine grüne Oase in der Stadt schaffen, sondern auch durch ein cleveres Wasserspeichersystem überzeugen. Die AUFGETANKT Serie ist der Inbegriff von Effizienz: Sie speichert Wasser und nutzt dieses zur Bewässerung der Pflanzen, wodurch der Pflegeaufwand minimiert und eine konstante Versorgung sichergestellt wird.**

Design: Robin Woll, Luca Ganzert

In Zusammenarbeit mit



[www.gdla.de](http://www.gdla.de)

NEU

Voraussichtlich lieferbar ab Juni 2024





## AUFGETANKT

Mit der AUFGETANKT Serie investieren Sie in die Zukunft – eine Zukunft, in der umweltfreundliche Lösungen und pflegearmes Grün Hand in Hand gehen, um die Lebensqualität in Städten nachhaltig zu verbessern. Der Fokus auf Nachhaltigkeit wird durch die Verwendung von recycelten und kreislauffähigen Materialien unterstrichen. Wir setzen auf Ressourcenschonung und Langlebigkeit, um nicht nur der Umwelt zu dienen, sondern auch eine dauerhafte und ästhetische Lösung für die städtische Infrastruktur zu bieten.







Erleben Sie die Verschmelzung von Design, Funktionalität und Ökologie mit AUFGETANKT und setzen Sie ein starkes Zeichen für eine grünere, lebenswertere Stadt.

- Integrierter Wassertank
- Solarbetriebenes Bewässerungssystem
- Hergestellt aus recyceltem Kunststoff
- Sitzauflagen aus aufgearbeitetem Lärchenholz
- Voraussichtlich lieferbar ab Juni 2024

Unsere Farbpalette



Die Farben basieren auf der Zusammensetzung des Recyclingzuschlags. Die Farbtöne sind als Richtung zu verstehen. Gerne lassen wir Ihnen hierzu Muster zukommen.

-  Hubwagenaufnahmen möglich
-  Hergestellt in Deutschland
-  Standsicher ohne Verankerung
-  Modulsystem
-  Stapelbar
-  Kreislauffähig





# ALLES IM KREISLAUF

Unsere Entscheidung, bei dieser Serie vorrangig auf Kunststoff zu setzen, basiert auf dessen hoher Wiederverwertbarkeit und Energieeffizienz. Kunststoff lässt sich zu 100 % recyceln. Der Prozess beginnt damit, dass alte Kunststoffteile zu feinem Granulat zermahlen werden, welches anschließend unter Einsatz von Hitze in neue Formen gegossen wird, um das Endprodukt zu erstellen. Gemäß dem Prinzip der Kreislaufwirtschaft verfahren wir mit unseren Sitzauflagen – diese bestehen aus alten Holzprofilen. Visuell und qualitativ stehen diese den entsprechenden Neuprodukten in nichts nach.





# NEUE MÖGLICHKEITEN FÜR URBANES GRÜN

**Daniel Lindemann und Robin Woll im Gespräch über das Kooperationsprojekt AUFGETANKT und die Notwendigkeit von Wasserspeichern und Bewässerungssystemen im urbanen Raum.**

**Was sind eure Erfahrungen bei der Planung öffentlicher, urbaner (Grün-) Räume?**

**Daniel:** Eines der drängendsten Themen ist und bleibt die nachhaltige und klimaresiliente Entwicklung unserer Städte und Räume. Es wird immer schwieriger, Stellen und Flächen zu finden, die entsiegelt werden können und die sich für urbanes Grün eignen. Gleichzeitig werden in vielen Städten und Gemeinden die Projekte häufig von hinten nach vorne gedacht – also von der Pflege zum Konzept.

**Robin:** Wir bekommen auch immer wieder mit, dass es in vielen Kommunen einen Personal- und Ressourcenmangel gibt. Der Wille zur Veränderung ist oft vorhanden, wird aber durch fehlende Finanzierungen und Personalmangel erschwert. Das spielt gerade beim Thema Grün und dem damit verbundenen Bewässerungsaufwand eine große Rolle.

**Wie kam die Idee zur Serie AUFGETANKT?**

**Robin:** Uns treibt die Motivation an, durch unsere Arbeit und die entsprechenden Produkte Kommunen in der nachhaltigen Entwicklung ihrer öffentlichen Räume zu unterstützen. Mit der Serie AUFGETANKT schaffen wir es, eine Lösung für das beschriebene Problem zu liefern. Einmal be-

füllt, funktioniert das System durch den eingebauten großen Tank über mehrere Wochen autark, selbst während heißer Sommermonate.

**Daniel:** Das Leben ist oft einfach schneller als die Stadtplanung. Mit der Serie schaffen wir maximale Flexibilität als Element im Freiraum: Wandelräume, die sich den Bedürfnissen anpassen können!

**Was war euch bei der Entwicklung der Serie am wichtigsten ...**

**Daniel:** In erster Linie wollten wir keine Kompromisse eingehen und alle Komponenten maximal optimieren. So werden unter anderem Bedürfnisse der Pflanzen, des Wasserkreislaufes und der Aufenthaltsqualitäten so aufeinander abgestimmt, dass die Serie in perfekter Symbiose funktioniert – ausgewogen, leistungsfähig und pflegeextensiv.

**Robin:** Gleichzeitig haben wir natürlich auch immer einen hohen gestalterischen Anspruch und wir wollen nachhaltige und möglichst kreislaufgerechte Stadtmöbel bauen! Mit der Serie schaffen wir ein Produkt, welches auf zirkulären Herstellungsprozessen aufbaut. Die Korpusse bestehen zwischen 80 % und 90 % aus recyceltem Kunststoff, der größte Teil des Holzes, das



Daniel Lindemann auf unserem Funktionsprototypen auf der BUGA 23 in Mannheim.

wir für die Sitzoberflächen verwenden, wird aus alten Holzprofilen gewonnen. Diese werden so aufgearbeitet, dass man kaum einen Unterschied zu Neuware erkennt.

**... und was sind ihre größten Stärken?**

**Robin:** Die Wasserspeicherung und automatische Bewässerung! So sparen die Kommunen Zeit und Geld und ermöglichen eine nachhaltige und grüne Bepflanzung öffentlicher Räume.

**Daniel:** Das Ergebnis unserer intensiven und interdisziplinären Herangehensweise sind maximale Autarkie, maximale Pflanzflächen, maximale Aufenthaltsqualitäten in optimiertem Einklang und – für uns selbstverständlich – zirkulär konzipiert.

**Für wen eignet sich das Produkt am besten?**

**Daniel:** Für alle, die Schatten und Aufenthaltsqualitäten lieben und gleichzeitig für die Pflege verantwortlich sind. Zeit ist der begrenzende Faktor im Leben – mit der Serie kann man Freude spenden, tut was fürs Klima und spart Zeit und Geld – besser gehts doch nicht!

**Robin:** Konkret für alle Städte und Gemeinden. Mittlerweile erhalten wir aber auch viele Anfragen von Bildungseinrichtungen oder Unternehmen, die auf ihren Freiflächen die Aufenthaltsqualität steigern möchten. Das funktioniert natürlich genauso gut.







## HOCHGERANKT

Setzen sie grüne Hochpunkte mit unserer neusten Serie HOCHGERANKT. Ausgestattet mit runden Pflanzkästen, die nicht nur als blühende Blickfänge dienen, sondern auch bequeme Sitzgelegenheiten bieten, verbindet diese Serie Funktionalität mit Ästhetik. Das Herzstück bildet das vertikale Ranksystem, das eine neue Dimension des urbanen Grüns erschließt und die Bepflanzung in die Höhe treibt. Hergestellt aus dem innovativen, zementfreien „Next Beton“, setzt HOCHGERANKT auf Nachhaltigkeit und Langlebigkeit.

Design: Luca Ganzert









## HOCHGERANKT

Diese Serie zeichnet sich nicht nur über die besondere Gestalt, sondern auch über die Herstellungsweise aus. Die Rundkästen sind im innovativen 3D-Druckverfahren hergestellt und bestehen durch ihre Layer-Struktur. Das vertikale Rank-System hat nicht nur eine visuelle Anziehungskraft, sondern sorgt zugleich für schattige und grüne Sitzmöglichkeiten im urbanen Raum.

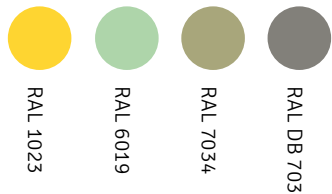
- Hochpunkte mit Fernwirkung
- Grüne Schattenspendler
- Innovative 3D-Drucktechnik mit zementfreiem Next-Beton

Unsere Farbpalette



-  Hubwagenaufnahmen möglich
-  Hergestellt in Deutschland
-  Sonderfarben möglich
-  Standsicher ohne Verankerung





# AUSGEPARKT

**Die Serie AUSGEPARKT ist ein modulares Baukastensystem für die Bepflanzung öffentlicher Parkplatzflächen – entwickelt für Städte und Kommunen. Ausgezeichnet mit dem IDEENSTARK-Preis 2019 und dem Focus Open Silver Award 2020 für außergewöhnliche Qualität.**

Design: Robin Woll, Wulf Kramer, Julian Vettermann



Ausgezeichnet mit



Focus Open 2020  
Silver



BADEN-WÜRTTEMBERG









## AUSGEPARKT

Eine Kombination aus Sitzmöglichkeiten und Begrünung. Die Elemente der Serie AUSGEPARKT sind speziell für die Umnutzung von Parkplätzen konzipiert. Die robuste Unterkonstruktion besteht aus verzinktem und pulverbeschichtetem Stahlblech – die Holzbeplankung kann in wenigen Minuten und fast schraubenlos elementweise über ein Hakensystem montiert oder auch ausgetauscht werden. Bei unebenem Untergrund werden die Module über Drehfüße problemlos nivelliert.

- 12 Module zur Auswahl
- Modular erweiterbar
- Speziell für den Einsatz auf Parkplätzen
- Schneller Aufbau und Austausch der Holzbeplankung möglich

Unsere Farbpalette



-  Mietoptionen verfügbar
-  Modulsystem
-  Standsicher ohne Verankerung
-  Höhenverstellbare Füße
-  Hubwagenaufnahmen möglich
-  Hergestellt in Deutschland
-  Sonderfarben möglich





# UNSERE SUVs: VON 100 AUF 0 IN 3,7 SEKUNDEN

Aus der Freude am Sitzen und mit dem Antrieb Städte lebenswerter zu gestalten, wurden unsere neuen Social Urban Values – kurz SUVs – geboren.

Der **TOUAREG** verändert die Straßen und bringt die Nachbarschaft zusammen. Der Alleskönner unter den Parklets.



## AUSGEPARKT

Der **CAYENNE** passt in jede Lücke und überzeugt mit seinem großzügigen Platzangebot auf kleinstem Raum. Einsteigen, hinsetzen, tief einatmen und einfach mal den stressigen Alltag ausbremsen. Von 100 auf 0 in 3,7 Sekunden.

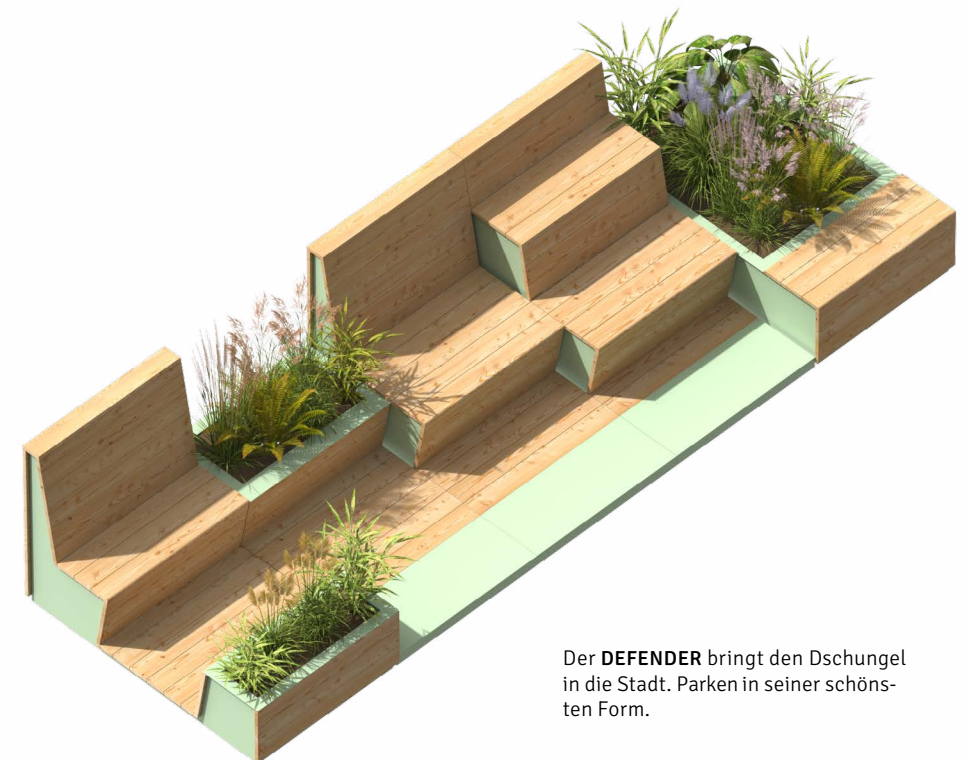
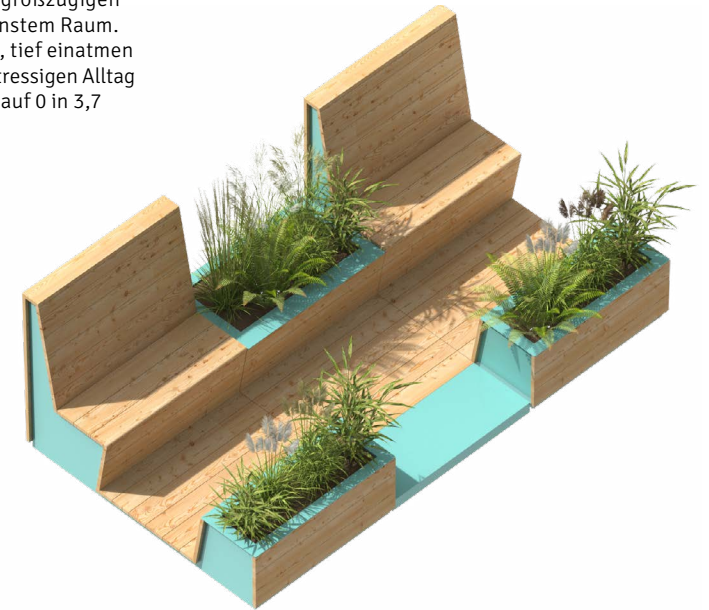

Der **DEFENDER** bringt den Dschungel in die Stadt. Parken in seiner schönsten Form.







# TEMPORÄRER CHARAKTER IM HISTORISCHEN STADTBILD

**Durch eine angepasste Farbgebung und kleine Modifikationen machen unsere Möbel selbst in historischen Straßenzügen eine gute Figur. Dabei setzen wir auf gedeckte Farben oder auf individuelle Ornament-Fräsungen. Typische Stilelemente der Umgebungsfassaden werden so aufgegriffen und kehren auf den Holzoberflächen wieder. Wir beraten Sie hier gerne.**



Fassadenornamente werden auf den Bankrückseiten aufgegriffen





# AUFGELEGT

**Die Modulerie AUFGELEGT verwandelt Parkplätze mit wenig Aufwand in hochwertige Außenbereiche für Restaurants oder Cafés. Zudem ist das System bestens für die Bepflanzung von freien Flächen geeignet. So können im Handumdrehen attraktive Sitzlandschaften hergestellt, Plätze neu zониert und genutzt werden.**

Design: Robin Woll, Luca Ganzert













## AUFGELEGT

Eine hohes Maß an Flexibilität bietet unsere Serie AUFGELEGT. Wie es der Name verrät, werden die einzelnen Modulelemente einfach auf die Belagsoberfläche aufgelegt und müssen nicht mit dem Boden verankert werden. Zum einen können somit auf einfache Art und Weise Parkplätze (z.B. vor Cafés oder Gastronomien) bespielt werden, zum anderen lassen sich attraktive Terrassenlandschaften auf Schulhöfen oder urbanen Plätzen ausbilden.

- Einfaches Parkletsystem für Gastronomien
- Nutzbar auch als Stadt-Terrasse oder Bühne
- Gestapelt nutzbar als Sitzpodest
- Modular erweiterbar
- Tiefe auf Wunsch individuell wählbar

-  Mietoptionen verfügbar
-  Modulsystem
-  Standsicher ohne Verankerung
-  Höhenverstellbare Füße
-  Hubwagenaufnahmen möglich
-  Stapelbar
-  Hergestellt in Deutschland
-  Sonderfarben möglich

Unsere Farbpalette

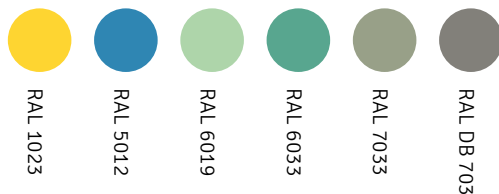



# UNSERE KOMBINATIONEN

Holz statt Asphalt – so können aus tristen Beton- oder Asphaltflächen im Handumdrehen freundliche Orte geschaffen werden. Eine unserer einfachsten Lösungen stellen die Kombinationen der AUFGEGLEGT-Serie dar.

## GASTRONOMIE

Mit dieser Kombination verwandeln Sie ihren Parkplatz in wenigen Minuten in einen hochwertigen Außenbereich. Durch die zusätzlichen Rückwandelemente und Pflanzkästen schaffen Sie neue Aufenthaltsqualität für ihre Gäste.

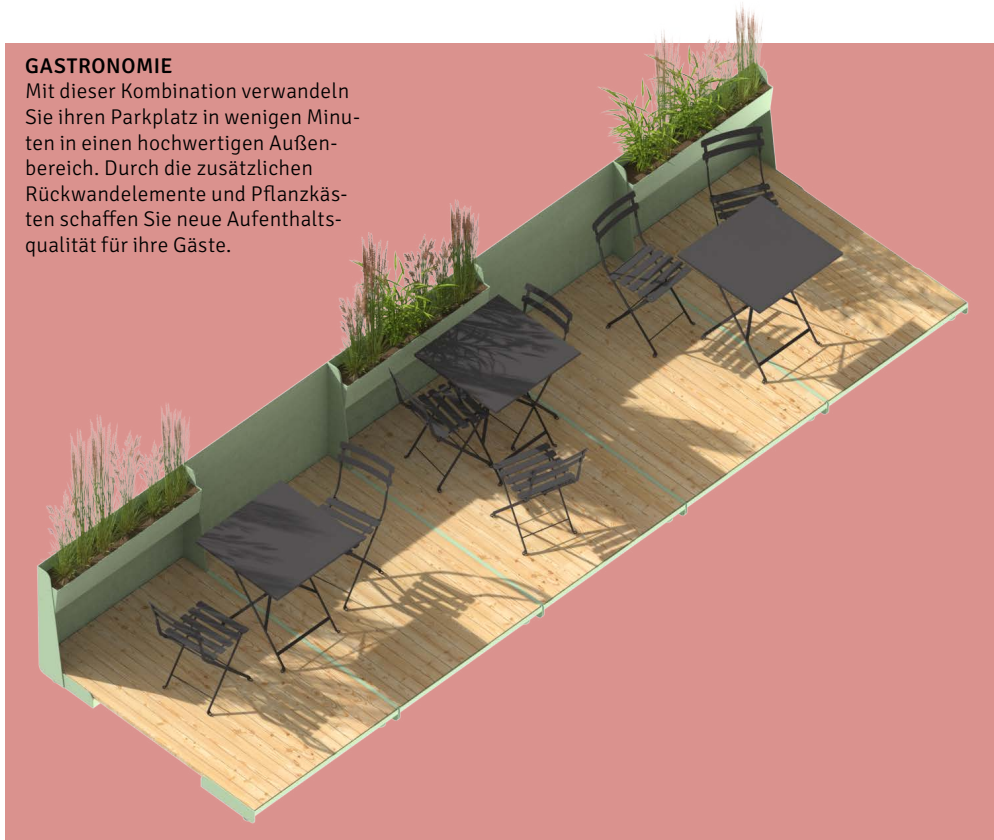

## AUFGEGLEGT

## STADT-TERRASSE

Diese Kombination aus fünf Elementen bildet die Grundlage für unterschiedliche Nutzungsszenarien. Wie wäre es zum Beispiel mit einer kleinen Bühne für Straßenkünstler?

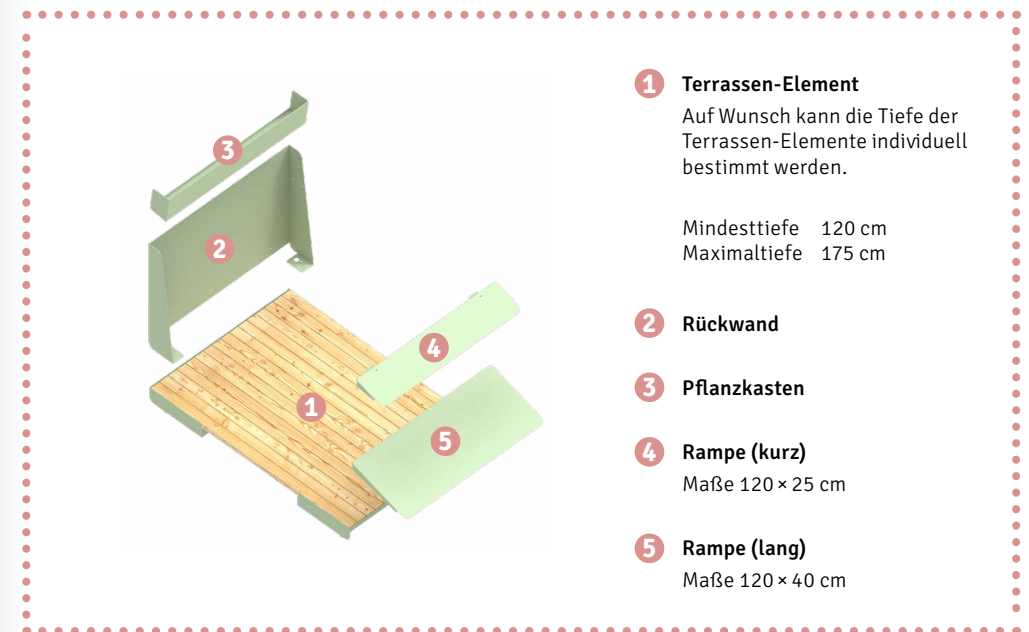
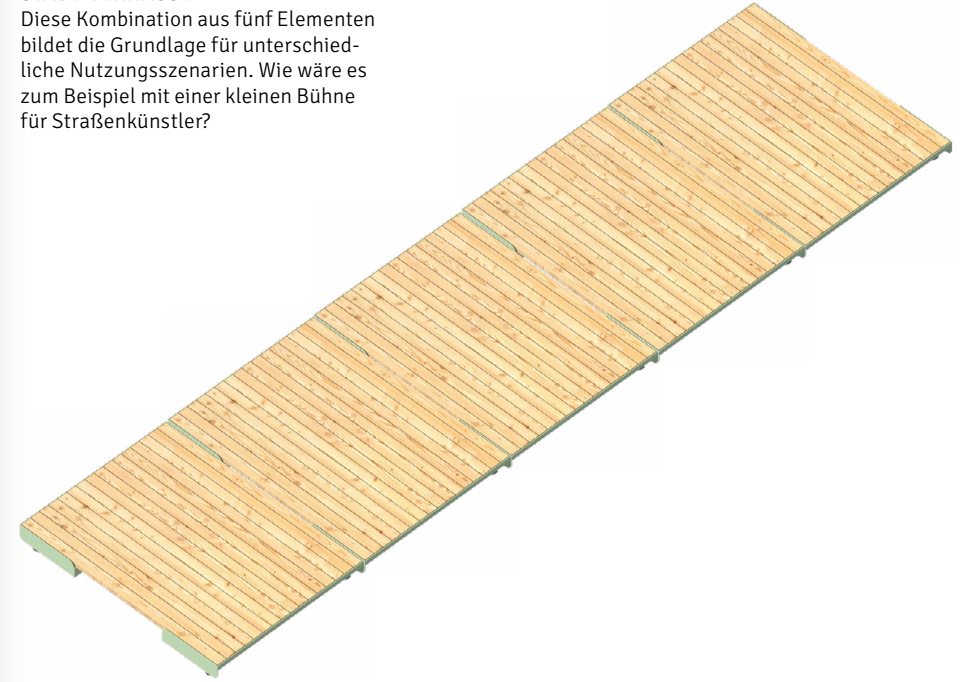





Spiel Salon Hipp Inn  
INH. PETER SCHMID

←  
Bicycle symbol

RETR

Information board



# DRAUFGESETZT

**Die Serie DRAUFGESETZT ist ein vielseitig einsetzbares Stadtmobiliar – entwickelt für alle öffentlichen Orte der Begegnung. Inmitten der lauten Stadt schafft das einfache Möblierungssystem Ruhezonen, Treffpunkte oder Ausgangspunkte für neue Entdeckungen. Gleichzeitig hilft es bei der Zonierung öffentlicher Räume. Ausgezeichnet mit dem Focus Open Special Mention Award 2021.**

Design: Robin Woll

Ausgezeichnet mit



Focus Open 2021  
Special Mention

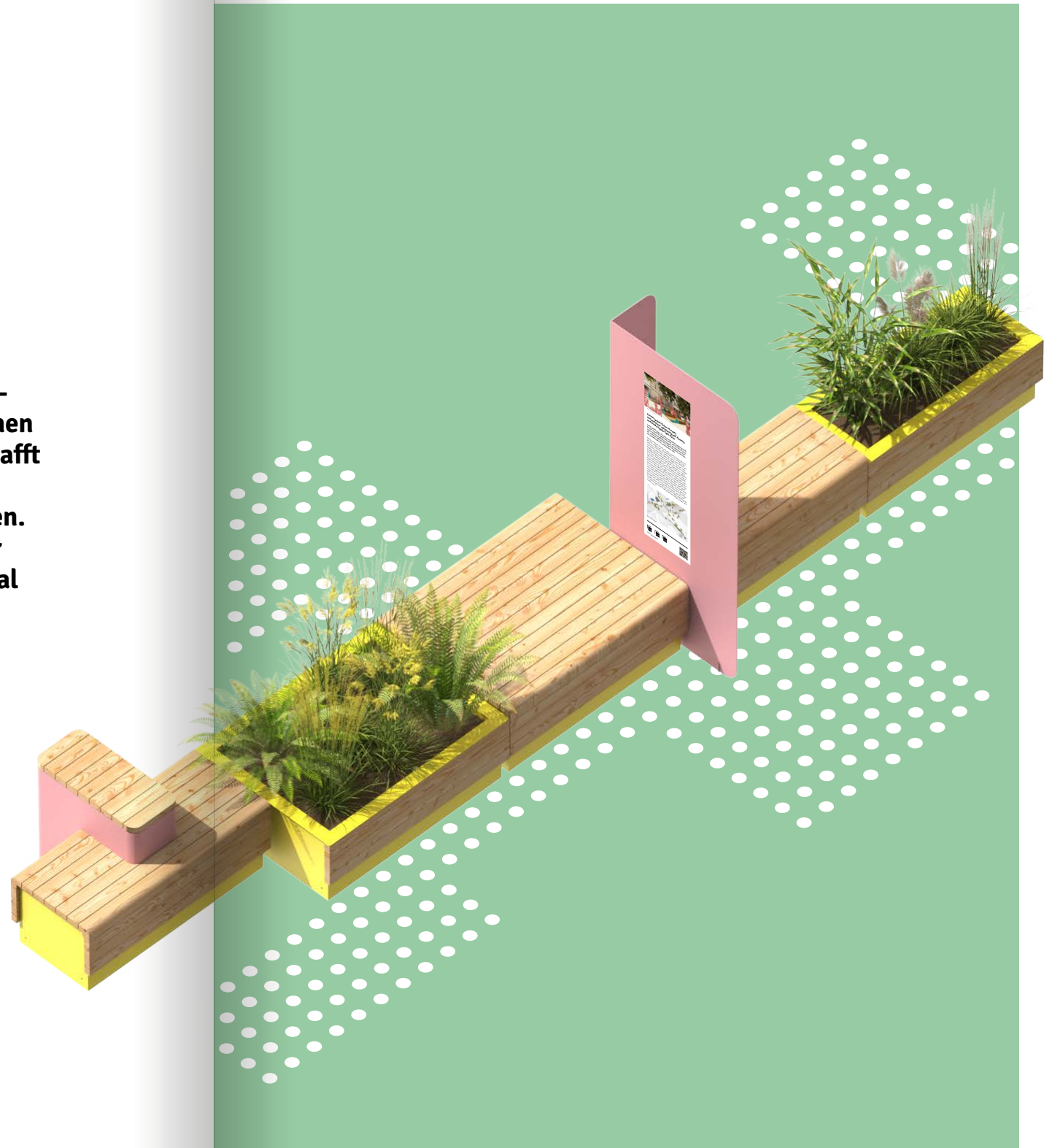











## DRAUFGESETZT

Die Serie DRAUFGESETZT ist ein vielseitig einsetzbares Stadtmobiliar – entwickelt für alle Begegnungsorte. Inmitten der lauten Stadt schafft das einfache Möblierungs-System Ruhezeiten, Treffpunkte und Ausgangspunkte für neue Entdeckungen. Ein weiterer Mehrwert: Mit der Serie lassen sich öffentliche Räume einfach und zielführend zonieren.

- Modular erweiterbar
- Sicherer Stand auch ohne Verankerung
- Viele Einsatzmöglichkeiten
- Unzählige Kombinationsmöglichkeiten

Unsere Farbpalette



-  Mietoptionen verfügbar
-  Modulsystem
-  Standsicher ohne Verankerung
-  Höhenverstellbare Füße
-  Hubwagenaufnahme möglich
-  Stapelbar
-  Hergestellt in Deutschland
-  Sonderfarben möglich





# UNSERE KOMBINATIONEN

**Wenige Städte stehen für eine so erfolgreiche Transformation hin zu mehr Lebensqualität wie Kopenhagen, Wien und Paris. Grund genug für uns, unsere Modulkombinationen nach Ihnen zu benennen!**

## PARIS

Ideal um sich vom Flanieren auszuruhen und ein wenig zur Ruhe zu kommen. Die Modulkombination mit dem extra Schuss Savoir-vivre!

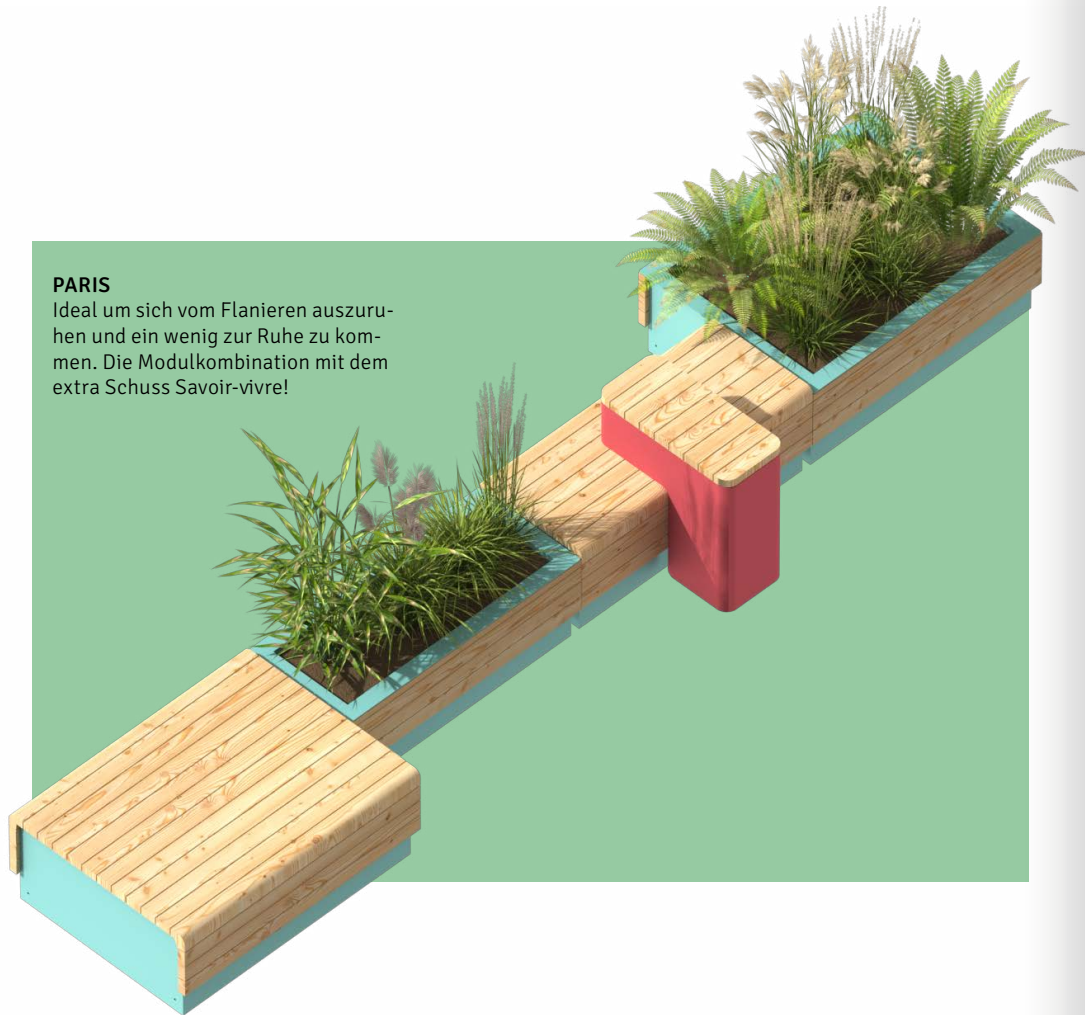

## DRAUFGESETZT

## WIEN

Zwei Bänke und ein Pflanzkasten: Mehr braucht es nicht, um eine Verwandlung herbeizuführen. Geeignet um einen Ort zu schaffen, an dem sich nicht nur eine Wiener Melange samt Apfelstrudel genießen lässt.

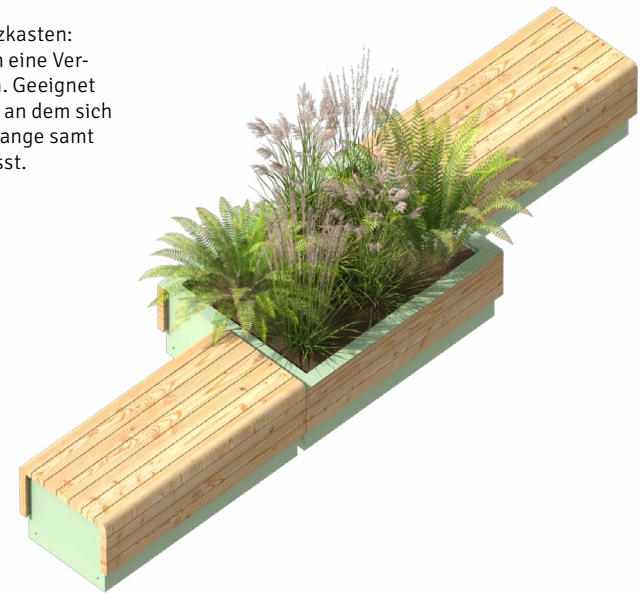

## KOPENHAGEN

Die längste Kombination bietet jede Menge Platz und eignet sich ideal für schmale Straßen. Eine integrierte Informationstafel bietet Fläche für individuelle Folierungen.





heads & art  
für Individuelle  
Schmuckstücke

H100  
0-1  
4.5

Thain

Informational sign with text and QR code.





# ABGEKÜHLT

**Aufgeheizte Fassaden, glühender Asphalt, tropische Nächte – Hitze ist mittlerweile ein allgegenwärtiges Thema in unseren Städten. Unsere neue Möbelserie ABGEKÜHLT kombiniert Sitzflächen mit einer natürlichen Wiese. Der Clou: Die Oberflächentemperatur der Wiese ist im Sommer um bis zu 10 °C kühler als die Außentemperatur. Die runden Module lassen sich flexibel im Raum anordnen und schaffen Platz zum Reinlegen und Entspannen.**

Design: Luca Ganzert

In Zusammenarbeit mit



## DIE NEUE GENERATION







## ABGEKÜHLT

Hinsetzen, reinlegen und entspannen. ABGEKÜHLT bringt üppige Grünflächen in die Innenstadt. Das stärkt die Biodiversität. Auf einem Modul finden bis zu 40 Arten an heimischen Gräsern, Kräutern und Wildblumen Platz. Die Wiesen bleiben das ganze Jahr über grün, brauchen wenig Pflege und werden über ein autarkes Bewässerungssystem versorgt. Das Design besticht nicht nur durch sein besonderes Erscheinungsbild, sondern bietet einen echten Mehrwert für die Stadt. Die Sitzkombination mit einer echten Wiese lädt unaufdringlich zum Verweilen ein und hat durch die natürliche Oberfläche einen deutlich spürbaren kühlenden Effekt in heißen Sommermonaten.

- Natürliche Kühlung durch Verdunstung
- Widerstandsfähige Duftwiese zum Reinlegen
- Pflegeleicht
- Ganzjähriges Wiesengrün
- Solarbetriebenes Bewässerungssystem
- Wassertank mit großem Fassungsvermögen (reicht bis zu zwei Monate)
- Stärkt die Biodiversität (bis zu 40 Pflanzenarten)

-  Mietoptionen verfügbar
-  Standsicher ohne Verankerung
-  Höhenverstellbare Füße
-  Hubwagenaufnahmen möglich
-  Bepflanzung inklusive
-  Hergestellt in Deutschland
-  Sonderfarben möglich

Unsere Farbpalette







ei - Weinstube

ATELIER

Selbst-  
Bestimmung  
Kaffeemaschine  
Kaffeepulver

Crissy

Crissy

Crissy

Crissy



# ABGESTELLT

**ABGESTELLT** ist ein modularer Anlehnbügel für Fahrräder, der ohne Verankerung flexibel im öffentlichen Raum platziert werden kann. Dadurch eignet sich die Serie besonders für temporäre Projekte wie Verkehrsversuche oder auch für Flächen, an denen der Bodenbelag nicht beschädigt werden soll. Die einzelnen Module lassen sich in Reihe erweitern und schaffen so sicheren Platz für beliebig viele Räder. Auffällige Farben sorgen dafür, dass sich die Bügel vom tristen Straßenbild abheben und die Radstellplätze deutlich markieren.

Design: Robin Woll











## ABGESTELLT

Ein robuster Radständer, konzipiert für den temporären und dauerhaften Einsatz. Durch das Verbinden von Radbügel- und Bodenplattenelement können nach Bedarf beliebig viele Stellplätze in Reihe hergestellt werden. Rutschfeste Streifen verhindern ein Ausrutschen bei nasser Witterung. Die runden Einbuchtungen auf beiden Seiten fixieren das Vorderrad und gewährleisten somit einen sicheren Stand.

- Modular erweiterbar
- Vorderradfixierung
- Sicheres Aufstellen auch ohne Bodenverankerung

Unsere Farbpalette



-  Mietoptionen verfügbar
-  Modulsystem
-  Standsicher ohne Verankerung
-  Hubwagenaufnahmen möglich
-  Hergestellt in Deutschland
-  Sonderfarben möglich









## AUFGEPUMPT

**Die Tankstelle der Innenstadt wird zukünftig die Radstelle AUFGEPUMPT sein. Um das Thema Radverkehr zu fördern, benötigt es nicht nur gute Radwege und Radstellplätze, sondern auch Möglichkeiten, Fahrräder zu reparieren oder einfach mal Luft auf die Reifen zu bringen. Da uns dieses Thema sehr am Herzen liegt, haben wir die PopUp-Radstelle konzipiert.**

Design: Robin Woll









## AUFGEPUMPT

Die PopUp-RADSTELLE ist so einfach konzipiert, dass sie ohne großen Montageaufwand direkt an Ort und Stelle in Betrieb genommen werden kann. Durch das Eigengewicht ist der sichere Stand auch ohne Verankerung möglich. In Kombination mit unseren modularen Radständern wird die PopUp-Radstelle zu einem echten Treffpunkt in der Stadt. Hier wird nicht nur gepumpt, repariert und untereinander geholfen, sondern auch richtig geschnackt.

- Schneller Auf- und Abbau
- Sichtbare Reparaturstation
- Je Säule acht Werkzeuge und eine Luftpumpe
- Sicherer Zugang durch Auffahrrampen

Unsere Farbpalette



-  Mietoptionen verfügbar
-  Standsicher ohne Verankerung
-  Hubwagenaufnahmen möglich
-  Hergestellt in Deutschland
-  Sonderfarben möglich





# MITGEMACHT

**Im öffentlichen Raum treffen viele Menschen mit unterschiedlichen Meinungen und Vorstellungen aufeinander. Bei der Realisierung von Projekten ist daher eine gute Kommunikation der Schlüssel zum Erfolg. Ob Verkehrsversuch, Veranstaltung oder Flächenumnutzung: die Serie MITGEMACHT bietet eine Anlaufstelle zum Einholen von Meinungsbildern, zum Informieren und zum Präsentieren. Dadurch können Bürger und Anwohner aktiv in die Planung mit eingebunden und die Potenziale des Projektes aufgezeigt werden, um so schon vor der Umsetzung eine allgemeine Akzeptanz und Begeisterung zu gewinnen.**

Design: Robin Woll

LEUCHTKUBUS  
SOLARBETRIEBEN

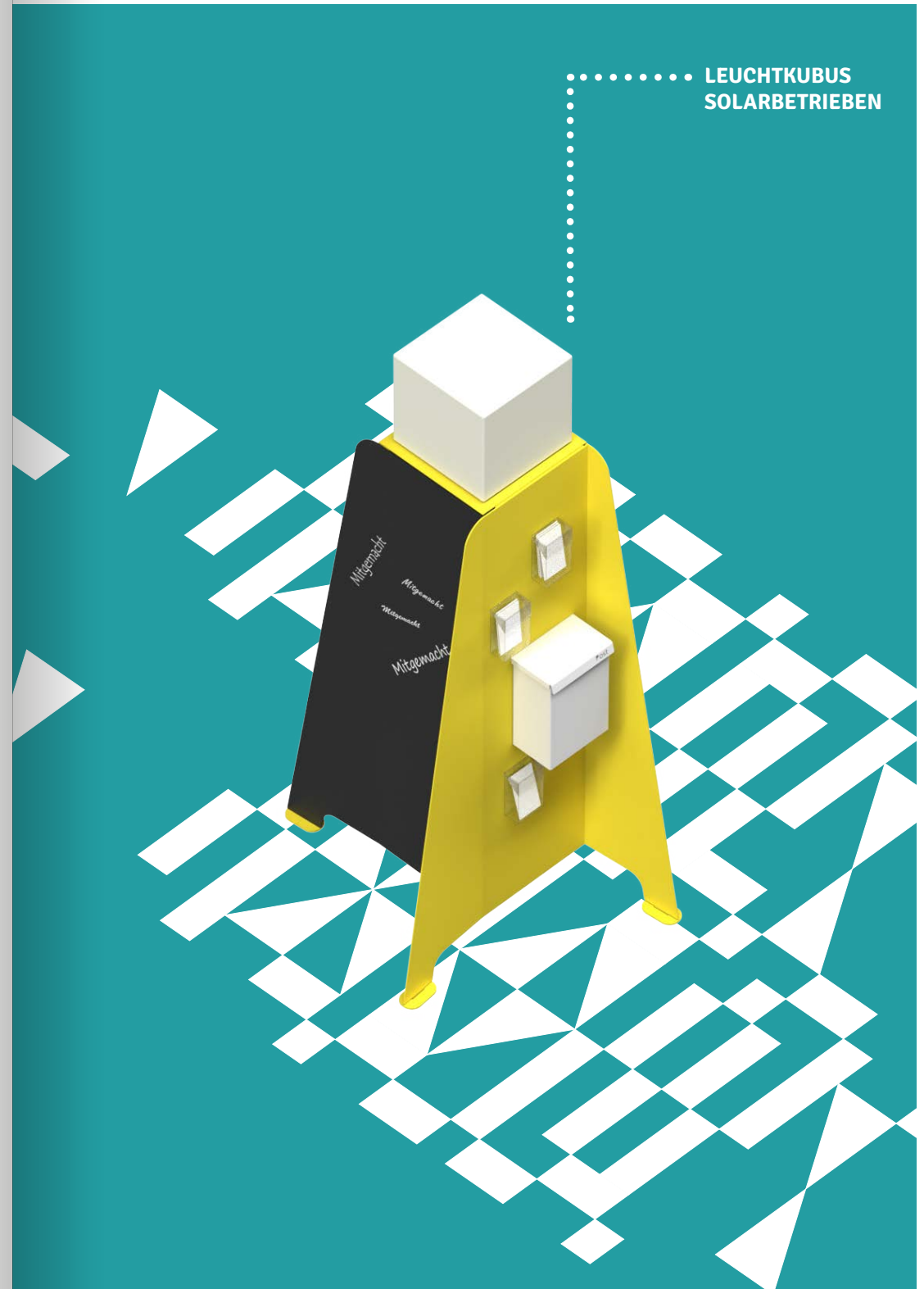



Die auffällige Stele lässt sich flexibel im öffentlichen Raum platzieren und funktioniert freistehend. Die vier großflächigen Seiten bieten Platz für Informationen und unterschiedliche Beteiligungsformate. Ein Briefkasten und wasserfeste Prospektboxen ermöglichen eine gute Kommunikation und dienen zum Einholen von Meinungen. Über die Tafelfolie auf einer der Seiten, können Gedanken und Ideen vor Ort aufgezeigt und gesammelt werden. Der solarbetriebene Leuchtkubus sorgt dafür, dass die Stele nicht nur bei Tageslicht ein echter Hingucker ist.

- Tafelbeschichtung für interaktive Formate
- Individuelle Folierung (Text, Grafik, Visualisierungen)
- Halterungen für Flyer oder Meinungskärtchen
- Briefkasten für Beteiligungsformate
- Sichtbar auch bei Nacht durch Leuchtkubus
- Kein Stromanschluss notwendig

Unsere Farbpalette



- Mietoptionen verfügbar
- Standsicher ohne Verankerung
- Hubwagenaufnahmen möglich
- Hergestellt in Deutschland
- Sonderfarben möglich





Der Pflanzkasten für mehr

**EINGETOPFT**

**Ohne Frage, Pflanzen und Bäume tragen einen großen Teil zu einem attraktiven Außenraum bei. Unsere neue Serie EINGETOPFT bietet viel Platz für neues Grün – auch für größere Sträucher oder kleinere Bäume.**

Design: Robin Woll









## EINGETOPFT

Die Serie EINGETOPFT ermöglicht eine flexible Begrünung für versiegelte Flächen im öffentlichen Raum. Dabei ermöglichen die großen Substratbehälter aus stabilem Stahlblech auch den Einbau von größeren Gewächsen, wie z.B. kleinen Bäumen. Durch die Kombination unterschiedlicher Farben oder Größen entstehen attraktive Flächen im urbanen Raum.

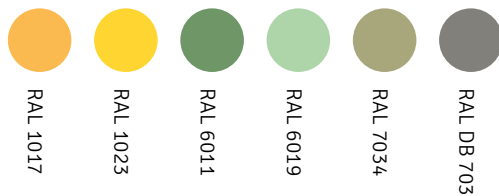
- Platz für kleine Bäume und große Strauchgewächse
- Unterschiedliche Größen verfügbar
- Anstaubewässerung
- Mit dem Hubwagen transportierbar

Unsere Farbpalette



-  Hubwagenaufnahmen möglich
-  Sonderfarben möglich
-  Hergestellt in Deutschland
-  Standsicher ohne Verankerung











# EIGENSCHAFTEN

Unsere Produktfamilien sind speziell auf die unterschiedlichen Bedürfnisse im urbanen Raum abgestimmt. Hier ein kurzer Überblick über die jeweiligen Eigenschaften:

	AUSGEPARKT	AUFGELEGT	DRAUFGESETZT	ABGEKÜHLT	ABGESTELLT	AUFGEPUMPT	MITGEMACHT	EINGETOPFT	AUFGETANKT	HOCHGERANKT
Mietoptionen verfügbar	✓	✓	✓	✓	✓	✓	✓	✓	✓	✓
Modulsystem	✓	✓	✓	✓	✓	✓	✓	✓	✓	✓
Standsicher ohne Verankerung	✓	✓	✓	✓	✓	✓	✓	✓	✓	✓
Höhenverstellbare Füße	✓	✓	✓	✓	✓	✓	✓	✓	✓	✓
Hubwagenaufnahmen möglich	✓	✓	✓	✓	✓	✓	✓	✓	✓	✓
Stapelbar	✓	✓	✓	✓	✓	✓	✓	✓	✓	✓
Bepflanzung inklusive	✓	✓	✓	✓	✓	✓	✓	✓	✓	✓
Hergestellt in Deutschland	✓	✓	✓	✓	✓	✓	✓	✓	✓	✓
Sonderfarben möglich	✓	✓	✓	✓	✓	✓	✓	✓	✓	✓

Preise, Abmessungen und Kombinationen finden Sie ab Seite 102



# UNSERE FARBWELT

**Umgestaltung braucht Aufmerksamkeit!  
Entsprechend wählen wir unsere Hauspalette.  
Nichts passendes dabei? Kommen Sie gerne  
mit Ihrem Farbwunsch auf uns zu!**

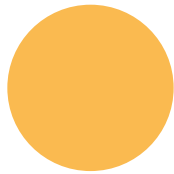

**RAL 1017**  
Safrangelb

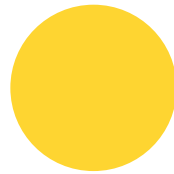

**RAL 1023**  
Verkehrsgelb

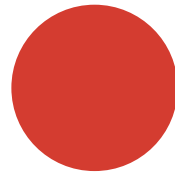

**RAL 3016**  
Korallenrot

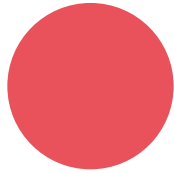

**RAL 3017**  
Rosé

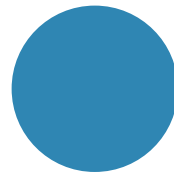

**RAL 5012**  
Lichtblau

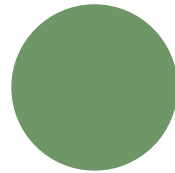

**RAL 6011**  
Resedagrün

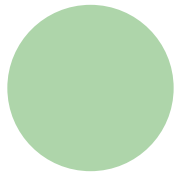

**RAL 6019**  
Weißgrün

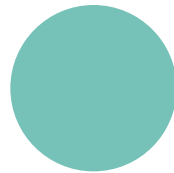

**RAL 6027**  
Lichtgrün

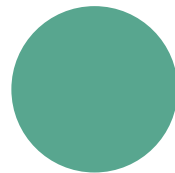

**RAL 6033**  
Minttürkis



**RAL 7033**  
Zementgrau

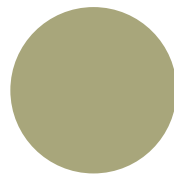

**RAL 7034**  
Gelbgrau

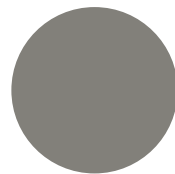

**RAL DB 703**  
Eisenglimmer

Die gedruckten Farbtöne können von den tatsächlichen RAL-Farbtönen abweichen.

Bei Bedarf stellen wir Ihnen kostenfrei unsere Musterbox zur Verfügung.  
Sprechen Sie uns einfach an.







# WARUM MIETEN?

Der öffentliche Raum ist derzeit ein großes Experimentierfeld. Überall werden neue Nutzungsszenarien getestet und ausgewertet. Da diese in der Regel zunächst temporär angelegt sind, bieten wir neben der klassischen Kaufvariante auch die Möglichkeit, Möbel zu mieten. Durch unser inkludiertes Servicepaket CARE müssen Sie sich um fast nichts kümmern und haben gleichzeitig eine hohe Kostensicherheit. Und falls die Möbel bleiben sollen, so können Sie diese am Ende auch kaufen.

- Kostensicherheit
- Ausprobieren ohne gleich zu kaufen
- Servicepaket CARE immer inklusive
- Rabattierte Kaufoption nach Mietzeit
- Mindestmietdauer: 2 Monate
- Großer Mietpark mit über 300 Modulen

## ..... UNSERE SERVICEPAKETE .....

### CARE INKLUSIVE

- Übernahme aller Schäden am Möbel, die durch Vandalismus oder Witterung verursacht werden
- Schnellstmögliche Behebung von Schäden bei Gefahr für Mensch und Umwelt

### Serviceleistungen auf Anfrage

- Umstellservice bei mehreren Standorten innerhalb des Stadtgebiets
- Regelmäßige Sichtkontrollen
- Reinigungsservice
- Individuelle Folierung der Mietobjekte

Auf Anfrage lassen wir Ihnen gerne Preise und ausführliche Informationen zukommen.



# LEBENDIGE ORTSMITTEN – WIR SIND MIT DABEI!

**Im Projekt Lebendige Ortsmitten für Baden-Württemberg, das vom Ministerium für Verkehr Baden-Württemberg seit Sommer 2023 umgesetzt wird, bilden wir einen von mehreren Teilbausteinen ab und ermöglichen mit unseren CITY DECKS® einer Vielzahl an Kommunen die temporäre Belebung ihrer Ortskerne.**

Das Land Baden-Württemberg hat sich zum Ziel gesetzt, bis 2030 deutlich mehr lebendige und verkehrsberuhigte Ortsmitten und Stadtteilzentren zu schaffen. Zentral dabei: Mehr Raum zum Gehen, Flanieren und Verweilen sowie ausreichend Platz für alle Verkehrsteilnehmenden. So entstehen Orte, die sich an den Bedarfen der Anwohnenden und Nutzenden ausrichten. Orte, an denen man sich gerne aufhält und die Raum für Begegnung bieten. Dabei profitiert von einem schönen und belebten Ortskern nicht nur die ganze Kommune, sondern auch der Einzelhandel.

Das Projekt bietet Kommunen niedrigschwellige Unterstützung in drei Bereichen, die einzeln oder kombiniert genutzt werden können: Der erste Bereich beinhaltet eine Erfassung der aktuellen verkehrlichen Situation vor Ort durch Fachbüros. Der zweite ermöglicht einen Blick in die Zukunft durch

eine Vorher-Nachher-Visualisierung. Und mit dem dritten werden temporäre Umgestaltungen mit flexiblen Stadtmobiliar-Elementen ermöglicht.

Wir freuen uns, den dritten Baustein zur temporären Umgestaltung von Ortsmitten mit unserem Know-How und unseren Produkten begleiten zu dürfen. So können Kommunen mit nur wenigen Handgriffen ihre Ortskerne in lebendige, verkehrsberuhigte Zonen verwandeln und mehr Aufenthaltsqualität schaffen. Dies unterstützt nicht nur das Bestreben, die Verweildauer in den Ortskernen zu erhöhen, sondern fördert auch die lokale Wirtschaft und den Tourismus. Die langfristige Umgestaltung von Ortskernen und Innenstädten ist immer mit einem hohen Planungsaufwand verbunden. Eine Vielzahl an Interessen und Herausforderungen müssen dabei beachtet und angegangen werden. Daher bietet es



**Zu Besuch in unserer Produktion:** Die Baden-Württembergische Staatssekretärin Frau Dr. Elke Zimmer im Projektgespräch mit den Gründern.

sich an, zunächst eine temporäre Flächenaufteilung und -gestaltung zu testen, bevor eine dauerhafte Umgestaltung erfolgt. Mit dem Projekt Lebendige Ortsmitten werden den Kommunen unkomplizierte Möglichkeiten zur Verfügung gestellt, neu gestaltete Ortsmitten vorübergehend als Verkehrsversuch oder für besondere Veranstaltungen zu testen. Unsere modularen CITY DECKS® kommen für die temporären Projekte in den Ortskernen zum Einsatz und verbessern die Lebens- und Aufenthaltsqualität.

Den Kommunen in Baden-Württemberg steht im Rahmen des Projektes ein umfangreiches und kostenfreies Leihangebot von Stadtmöbeln zur Verfügung. Dieses setzt sich aus einer Grundausstattung (Basis-Set) und individuell hinzuwählbaren Möbeln zusammen. Im Hintergrund kümmert sich unser erfahrenes Team um sämtliche Aspekte der Möbelbereitstellung – von der

sachgerechten Einlagerung bis hin zur Aufstellung in den jeweiligen Ortsmitten. So können die Abläufe und die Bereitstellung der Möbel effizient und nachhaltig gestaltet werden. Gleichzeitig garantieren unsere regelmäßigen Qualitätskontrollen und Aufbereitungs- und Pflegemaßnahmen die Langlebigkeit und ein ansprechendes Aussehen der gemieteten Produkte.

Wir sind glücklich und stolz, Teil dieses wirklich außergewöhnlichen und fortschrittlichen Projektes zu sein und sind zuversichtlich, dass viele Kommunen in Baden-Württemberg von unserem Stadtmobiliar und den weiteren Angeboten enorm profitieren werden!

Weitere Informationen finden Sie unter: [www.aktivmobil-bw.de/ortsmitten](http://www.aktivmobil-bw.de/ortsmitten)





**CITY DECKS**  
Produktions- und Vertriebsgesellschaft für Holz- und Kunststoff-Decken  
Königsplatz 10, 10119 Berlin, Tel. 030 250 12 34, Fax 030 250 12 35  
E-Mail: info@citydecks.de, www.citydecks.de

citydecks.de city

citydecks.de city

CITY DECKS

CITY DECKS



# PREISE & MODULE

NEU

## AUFGETANKT

Ausführliche Produktinformationen sowie zur Verfügung stehende Farbtöne finden Sie auf Seite 28.

Voraussichtlich lieferbar ab Juni 2024.

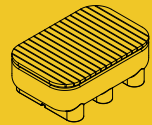

14-E01  
**Podest niedrig**  
120 × 80 × 45 cm  
1.490 EUR

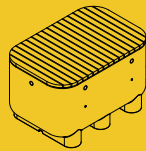

14-E02  
**Podest hoch**  
120 × 80 × 74 cm  
1.690 EUR

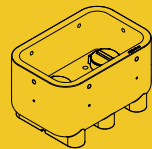

14-E03  
**Pflanzkasten niedrig**  
120 × 80 × 70 cm  
820 EUR

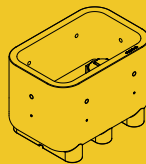

14-E04  
**Pflanzkasten hoch**  
120 × 80 × 100 cm  
890 EUR

## ZUBEHÖR

Ausführliche Produktinformationen erhalten Sie auf Anfrage.



**Zwischenraum-Modul**  
49 EUR



**Bewässerungsmodul**  
990 EUR

NEU

## HOCHGERANKT

Ausführliche Produktinformationen sowie zur Verfügung stehende Farbtöne finden Sie auf Seite 38.

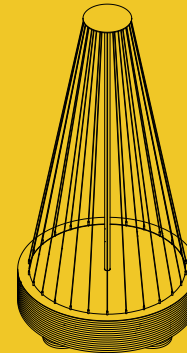

15-E01  
**Rondell 290**  
140 × 140 × 290 cm  
5.990 EUR

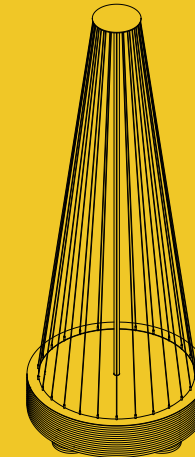

15-E02  
**Rondell 390**  
140 × 140 × 390 cm  
6.490 EUR

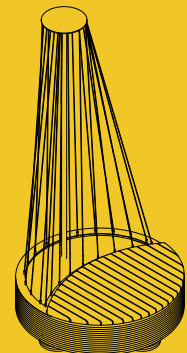

15-E03  
**Rondell 290 mit Sitzbank**  
140 × 140 × 290 cm  
6.990 EUR

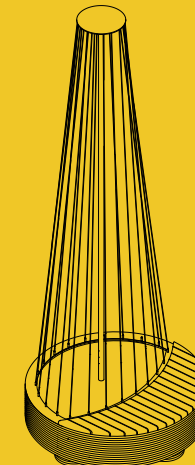

15-E04  
**Rondell 390 mit Sitzbank**  
140 × 140 × 390 cm  
7.490 EUR



## AUSGEPARKT

Ausführliche Produktinformationen sowie zur Verfügung stehende Farbtöne finden Sie auf Seite 42.

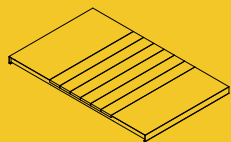

1-E01  
**Podest**  
120 × 200 × 10 cm  
3.490 EUR

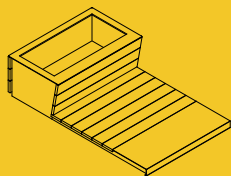

1-E03  
**Pflanzkasten 230l**  
120 × 200 × 55 cm  
4.790 EUR

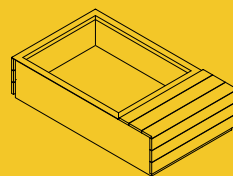

1-E04  
**Pflanzk. 650l + Bank**  
120 × 200 × 55 cm  
5.390 EUR

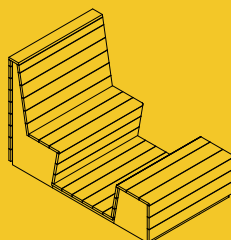

1-E05  
**Sitzbank + Bank**  
120 × 200 × 140 cm  
6.590 EUR

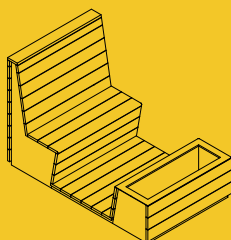

1-E06  
**Sitzbank + Pflanzk. 140l**  
120 × 200 × 140 cm  
6.990 EUR

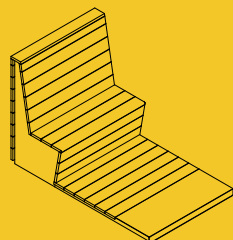

1-E08  
**Sitzbank**  
120 × 200 × 140 cm  
6.090 EUR

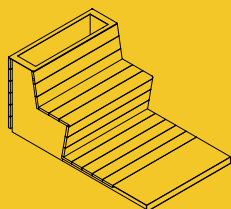

1-E09  
**Sitzbank mit Pflanzk. 90l**  
120 × 200 × 96 cm  
6.290 EUR

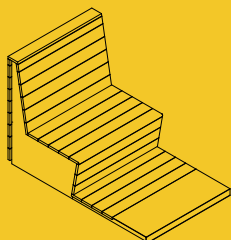

1-E10  
**Sitzbank tief**  
120 × 200 × 140 cm  
6.190 EUR

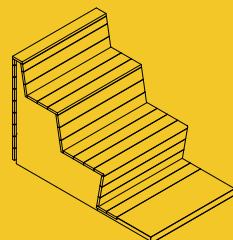

1-E11  
**Sitzpodest**  
120 × 200 × 140 cm  
6.390 EUR

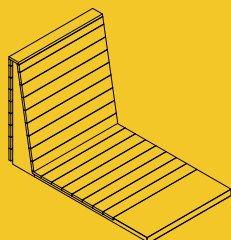

1-E12  
**Rückwand**  
120 × 200 × 140 cm  
5.590 EUR

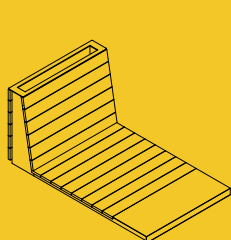

1-E13  
**Rückwand mit Pflanzk. 40l**  
120 × 200 × 96 cm  
5.690 EUR

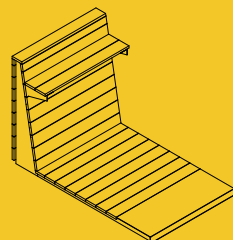

1-E14  
**Stehtisch**  
120 × 200 × 115 cm  
5.690 EUR

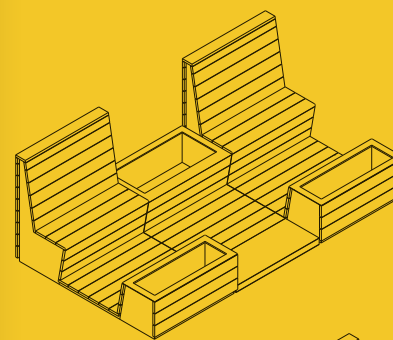

### Modulkombination **CAYENNE**

Bestehend aus  
1-E06, 1-E03, 1-E06

Abmessungen  
360 × 200 × 140 cm

Kombinationspreis  
18.290 EUR  
*anstatt 18.770 EUR*

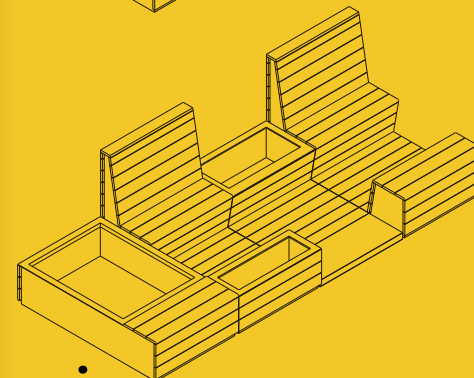

### Modulkombination **TOUAREG**

Bestehend aus  
1-E04, 1-E06, 1-E03, 1-E05

Abmessungen  
480 × 200 × 140 cm

Kombinationspreis  
23.090 EUR  
*anstatt 23.760 EUR*



### DIESE KOMBINATION KÖNNEN SIE AUCH MIETEN

Servicepaket CARE inklusive. Farbe nach Verfügbarkeit.  
Mietpreise erhalten Sie auf Anfrage [vertrieb@citydecks.de](mailto:vertrieb@citydecks.de)

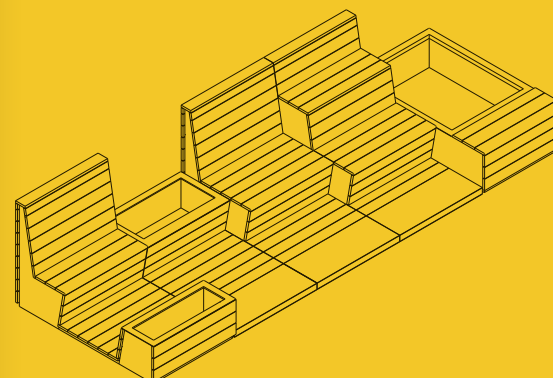

### Modulkombination **DEFENDER**

Bestehend aus  
1-E06, 1-E03, 1-E10, 1-E11, 1-E04

Abmessungen  
600 × 200 × 140 cm

Kombinationspreis  
29.390 EUR  
*anstatt 31.150 EUR*



## AUFGELEGT

Ausführliche Produktinformationen sowie zur Verfügung stehende Farbtöne finden Sie auf Seite 52.

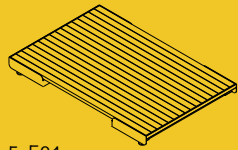

5-E01  
**Terrasse**  
120 × 175 × 15 cm  
1.690 EUR

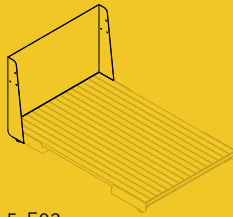

5-E02  
**Rückwand**  
120 × 21 × 88 cm  
390 EUR



5-E03  
**Pflanzkasten**  
120 × 15 × 20 cm  
190 EUR

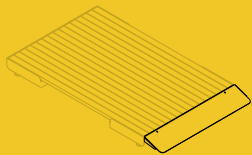

5-E04  
**Rampe auf Bordstein (kurz)**  
120 × 25 cm  
290 EUR

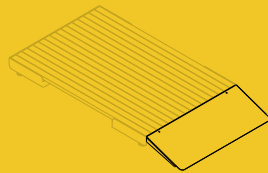

5-E05  
**Rampe auf Boden (lang)**  
120 × 40 cm  
350 EUR

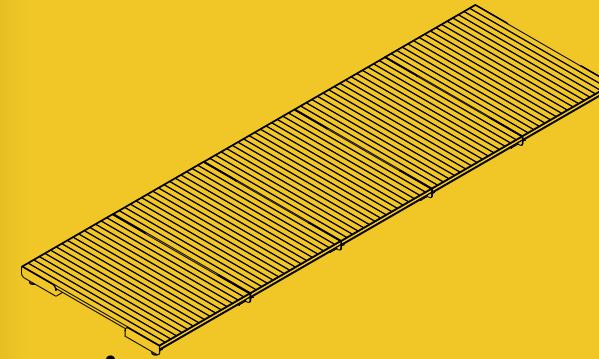

### Modulkombination STADTTERRASSE

Bestehend aus  
5 × 5-E01

Abmessungen  
600 × 175 × 15 cm

Kombinationspreis  
8.190 EUR  
*anstatt 8.450 EUR*



#### **DIESE KOMBINATION KÖNNEN SIE AUCH MIETEN**

Servicepaket CARE inklusive. Farbe nach Verfügbarkeit.  
Mietpreise erhalten Sie auf Anfrage [vertrieb@citydecks.de](mailto:vertrieb@citydecks.de)

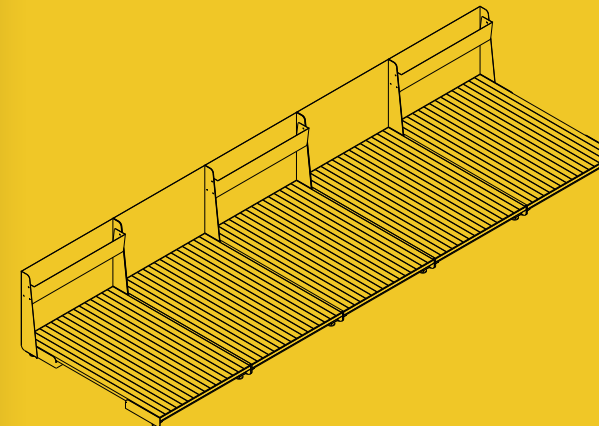

### Modulkombination GASTRONOMIE

Bestehend aus  
5 × 5-E01, 5 × 5-E02, 3 × 5-E03

Abmessungen  
600 × 175 × 92 cm

Kombinationspreis  
10.690 EUR  
*anstatt 10.970 EUR*



#### **DIESE KOMBINATION KÖNNEN SIE AUCH MIETEN**

Servicepaket CARE inklusive. Farbe nach Verfügbarkeit.  
Mietpreise erhalten Sie auf Anfrage [vertrieb@citydecks.de](mailto:vertrieb@citydecks.de)



## DRAUFGESETZT

Ausführliche Produktinformationen sowie zur Verfügung stehende Farbtöne finden Sie auf Seite 60.

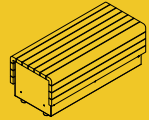

2-E01  
**Bank**  
120 × 52 × 45 cm  
1.990 EUR

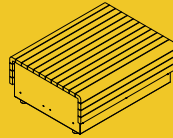

2-E02  
**Bank tief**  
120 × 90 × 45 cm  
2.590 EUR

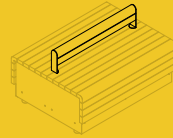

2-E11  
**Lehne für 2-E02**  
100 × 7 × 23 cm  
390 EUR

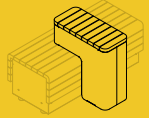

2-E03  
**Tisch**  
30 × 67 × 70 cm  
1.190 EUR

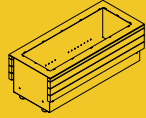

2-E05  
**Pflanzkasten 120l**  
120 × 52 × 43 cm  
2.190 EUR

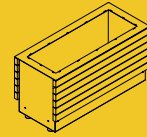

2-E06  
**Pflanzkasten 200l**  
120 × 52 × 62 cm  
2.390 EUR

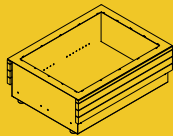

2-E07  
**Pflanzkasten 240l**  
120 × 90 × 45 cm  
2.690 EUR

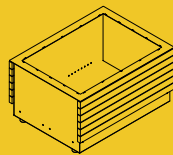

2-E8  
**Pflanzkasten 400l**  
120 × 90 × 62 cm  
2.990 EUR

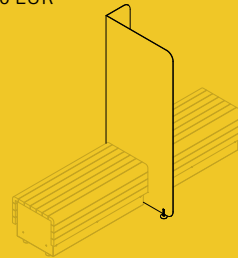

2-E10  
**Infotafel**  
30 × 84 × 180 cm  
1.690 EUR

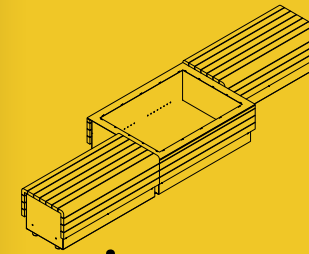

**DIESE KOMBINATION KÖNNEN SIE AUCH MIETEN**  
Servicepaket CARE inklusive. Farbe nach Verfügbarkeit.  
Mietpreise erhalten Sie auf Anfrage [vertrieb@citydecks.de](mailto:vertrieb@citydecks.de)

### Modulkombination WIEN

Bestehend aus  
2-E01, 2-E07, 2-E01

Abmessungen  
360 × 90 × 45 cm

Kombinationspreis  
6.490 EUR  
*anstatt 6.670 EUR*

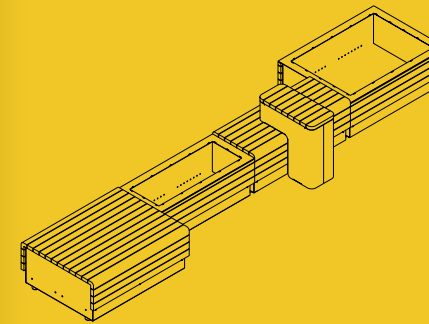

**DIESE KOMBINATION KÖNNEN SIE AUCH MIETEN**  
Servicepaket CARE inklusive. Farbe nach Verfügbarkeit.  
Mietpreise erhalten Sie auf Anfrage [vertrieb@citydecks.de](mailto:vertrieb@citydecks.de)

### Modulkombination PARIS

Bestehend aus  
2-E02, 2-E05, 2-E01, 2-E03, 2-E07

Abmessungen  
480 × 120 × 70 cm

Kombinationspreis  
10.290 EUR  
*anstatt 10.650 EUR*

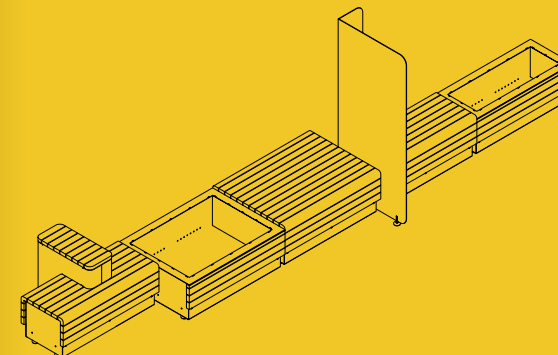

### Modulkombination KOPENHAGEN

Bestehend aus  
2-E01, 2-E03, 2-E07, 2-E02, 2-E10  
2-E01, 2-E05

Abmessungen  
600 × 150 × 180 cm

Kombinationspreis  
13.990 EUR  
*anstatt 14.330 EUR*



## ABGEKÜHLT

Ausführliche Produktinformationen sowie zur Verfügung stehende Farbtöne finden Sie auf Seite 68.



### DIESE MODULE KÖNNEN SIE AUCH MIETEN

Servicepaket CARE inklusive. Farbe nach Verfügbarkeit.  
Mietpreise erhalten Sie auf Anfrage [vertrieb@citydecks.de](mailto:vertrieb@citydecks.de)

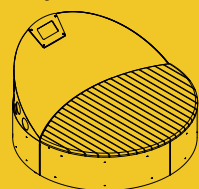

4-E01

**Urbane Wiese**  
Ø: 180 cm h: 99 cm  
11.890 EUR

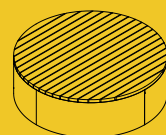

4-E02

**Podest**  
Ø: 140 cm h: 45 cm  
4.890 EUR

### Modulkombination RUNDE SACHE

Bestehend aus  
4-E01, 2 × 4-E02

Kombinationspreis  
20.890 EUR  
*anstatt 21.670 EUR*

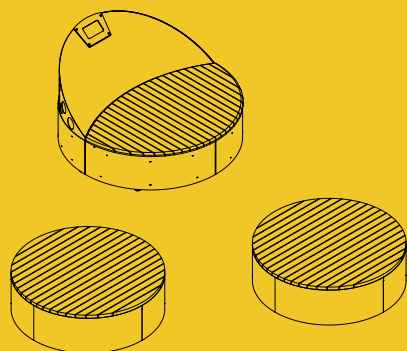

## ABGESTELLT

Ausführliche Produktinformationen sowie zur Verfügung stehende Farbtöne finden Sie auf Seite 74.



### DIESES MODUL KÖNNEN SIE AUCH MIETEN

Servicepaket CARE inklusive. Farbe nach Verfügbarkeit.  
Mietpreise erhalten Sie auf Anfrage [vertrieb@citydecks.de](mailto:vertrieb@citydecks.de)

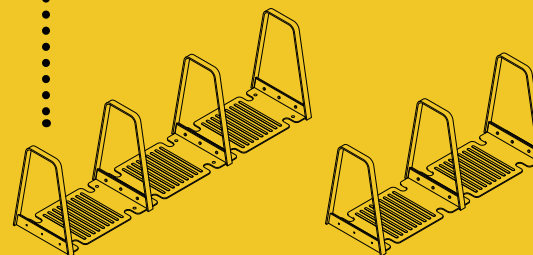

7-E01

**Radständer mit vier Bügeln**  
260 × 55 × 80 cm  
1.990 EUR

7-E02

**Radständer mit drei Bügeln**  
175 × 55 × 80 cm  
1.490 EUR



## AUFGEPUMPT

Ausführliche Produktinformationen sowie zur Verfügung stehende Farbtöne finden Sie auf Seite **80**.

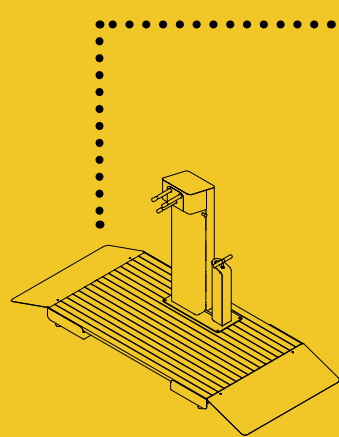

3-E01  
**Radstelle**  
120 × 255 × 150 cm  
5.990 EUR



### DIESE KOMBINATION KÖNNEN SIE AUCH MIETEN

Servicepaket CARE inklusive. Farbe nach Verfügbarkeit.  
Mietpreise erhalten Sie auf Anfrage [vertrieb@citydecks.de](mailto:vertrieb@citydecks.de)

## MITGEMACHT

Ausführliche Produktinformationen sowie zur Verfügung stehende Farbtöne finden Sie auf Seite **84**.

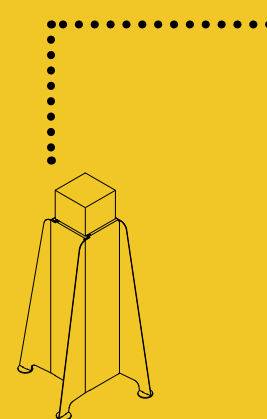

8-E01  
**Stele**  
132 × 132 × 240 cm  
4.390 EUR



### DIESE KOMBINATION KÖNNEN SIE AUCH MIETEN

Servicepaket CARE inklusive. Farbe nach Verfügbarkeit.  
Mietpreise erhalten Sie auf Anfrage [vertrieb@citydecks.de](mailto:vertrieb@citydecks.de)



## EINGETOPFT

Ausführliche Produktinformationen sowie zur Verfügung stehende Farbtöne finden Sie auf Seite 88.

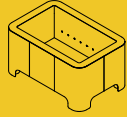

10-E01  
**Pflanzkasten 130L**  
100 × 67 × 50 cm  
1.590 EUR

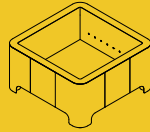

10-E02  
**Pflanzkasten 220L**  
100 × 100 × 50 cm  
1.790 EUR

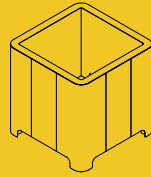

10-E03  
**Pflanzkasten 540L**  
100 × 100 × 100 cm  
2.190 EUR

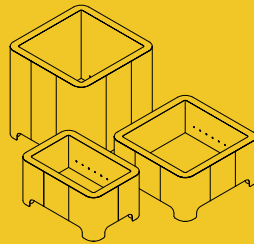

### Modulkombination **DREIERLEI**

Bestehend aus  
10-E01, 10-E02, 11-E03

Kombinationspreis  
4.990 EUR  
*anstatt 5.570 EUR*

### Preise

Alle Preise verstehen sich zzgl. der gesetzlichen Mehrwertsteuer und ohne Bepflanzung. Lieferkosten und ggf. Montage kalkulieren wir individuell nach Menge, Entfernung und Aufwand. Alle Abmessungen sind in Zentimeter in Länge × Breite × Höhe angegeben. Aufgrund von starken Schwankungen bei Holz- und Metallpreisen behalten wir uns Preisanpassungen vor.

### Montage

Die meisten unserer Module können ohne großen Montageaufwand platziert werden. Je nach Bedarf montieren wir auch vor Ort.

### Holz

Wir verarbeiten grundsätzlich heimische, geölte Lärche aus nachhaltiger Forstwirtschaft.

### Individuelles Branding

Auf Wunsch gibt es die Möglichkeit, Möbel zu individualisieren. Zum Beispiel durch eine Logo-Folierung auf Metalloberflächen oder durch Einlasern von Schriftzügen in die Holzbeplankung. Sprechen Sie uns hierzu gerne an!

### Farben

Bei jeder Serie haben Sie die Wahl zwischen unterschiedlichen RAL-Farbtönen. Diese finden Sie auf den jeweiligen Produktseiten. Gerne erfüllen wir auch Sonderwünsche – hier ist mit einem Aufpreis von 3% zu rechnen. Bei unserem Mietangebot können wir i.d.R. nur die Farben der verfügbaren Modelle anbieten.

### Bepflanzung

Alle Pflanzkästen verstehen sich ohne Inhalt. Ausgenommen ist das Produkt ABGEKÜHLT. Dieses wird mit eingebauter Wiese geliefert.



# KONTAKT

**Für Bestellungen, weitere Informationen oder sonstige Anliegen stehen wir Ihnen sehr gerne zur Verfügung.**

vertrieb@citydecks.de  
0621 / 150 28 570

## Büro

Hafenstraße 25–27  
68159 Mannheim

## Montage und Lager

Turbinenstr. 1–3  
68309 Mannheim

## Impressum

### Herausgeber

Livable Cities GmbH  
vertr. durch die Geschäftsführer  
Wulf Kramer & Robin Woll

eingetragen im Handelsregister  
des Amtsgerichtes Mannheim,  
Handelsregisternr. HRB 736246

© City Decks 2024

### Layout und Grafik

Simon Bretz  
Leon Bucher  
Luca Ganzert  
Robin Woll

### Text

Valentin von der Haar  
Wulf Kramer  
SDW Kreisverband  
Mannheim e.V.  
Robin Woll

### Druck

Druckhaus Köthen

### Papier

115 g/m<sup>2</sup> Munken Print White 15  
(umweltzertifiziert durch FSC®)

### Bildnachweis

Armin Baur / Stadt Augsburg (S. 49)  
Arthur Bauer (S. 16, 17, 93)  
Leon Bucher (S. 11, 29, 34/35, 81)  
Luca Ganzert (S.11, 31, 39, 96)  
GoBanyo (S. 21)  
Timo Hecht (S. 2, 5, 8, 12, 14,  
15, 18, 19 48, 75, 76/77, 92, 99,  
100/101)  
Marius Heimbürger (S. 1, 5, 61, 85,  
90/91, 117)  
Stadt Ingolstadt (Cover u. S. 7)  
Natalia Paschkewitsch (S. 24/25)  
Michi Schneider, GDLA (S. 33)  
Yannik Wegener (S. 4, 43, 46/47,  
53, 56, 64/65, 69, 70/71, 89)







**Herzlichen Glückwunsch! Sie halten unseren Katalog in den Händen.**

**Mit unseren innovativen Lösungen arbeiten wir an der Stadt von Morgen und ermöglichen eine niedrighschwellige und ansprechende Aktivierung öffentlicher Räume. Dieser Katalog soll Sie inspirieren und hält eine ganze Bandbreite an Lösungen für die Aktivierung, Ergänzung und Weiterentwicklung öffentlicher Räume bereit. Lassen Sie uns gemeinsam an einer Transformation unserer Städte, Ortskerne, Quartiere und Nachbarschaften arbeiten und lebenswertere Orte schaffen.**

**Wir wünschen Ihnen viel Spaß und Inspiration beim Blättern!**